

РОССИЯ  
ООО «Колдкомпани»

**ПОЛКА НАСТЕННАЯ С РАЗДВИЖНЫМИ  
ДВЕРЯМИ**

<b>НПК-3Н</b>	<b>НПКС-3Н</b>
<b>НПК-3</b>	<b>НПКС-3</b>
<b>НПК-4Н</b>	<b>НПКС-4Н</b>
<b>НПК-4</b>	<b>НПКС-4</b>

КТО 48522475-10-2015

ПАСПОРТ  
(ИНСТРУКЦИЯ ПО СБОРКЕ)

**ЕАС**

**АЮ77**



Рис. 1

## 1. НАЗНАЧЕНИЕ

Навесные полки-купе НПК, НПКС предназначены для использования на предприятиях общественного питания. Служат для хранения кухонных принадлежностей и сыпучих продуктов питания в упаковке. Полки поставляются в разобранном виде. Разнесенный вид показан на рис. 1.

## 2. ИНСТРУКЦИЯ ПО СБОРКЕ

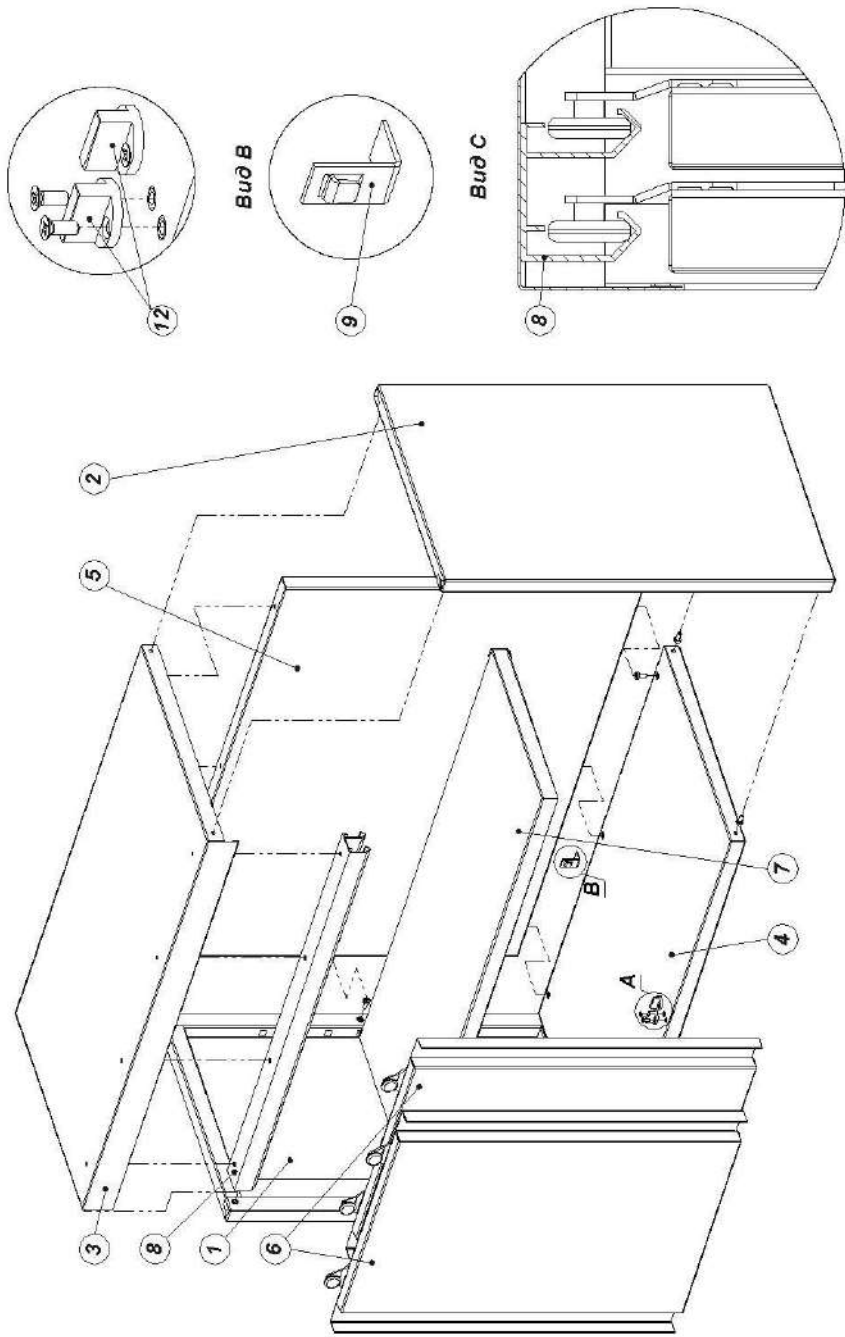
1. К боковым стенкам левой (1) и правой (2) крепить крышку полки купе (3) и полку нижнюю (4) винтами (10) через шайбы (15);
2. Стенку заднюю полки купе (5) крепить винтами (10) через шайбы (15) лицевой стороной внутрь полки купе;
3. К нижней полке (4) прикрепить направляющие (12) винтами (10);
4. Навесить дверцы (6) на рельс (8);
5. Установить дверь на направляющие;
6. Прикрепить рельс совместно с дверьми к крышке (3) винтами (10) через шайбы (15) (правильное расположение рельса показано на виде С);
7. Установить промежуточную полку (7) на кронштейны (9) в полку купе;
8. Проверить все крепления, при необходимости подтянуть;
9. Изделие готово к использованию.

## 3. КОМПЛЕКТ ПОСТАВКИ

1. Стенка левая	1 шт.
2. Стенка правая	1 шт.
3. Крышка полки купе	1 шт.
4. Полка нижняя	1 шт.
5. Стенка задняя	1 шт.
6. Дверца	2 шт.
7. Промежуточная полка	1 шт.
8. Рельс	1 шт.
9. Кронштейн	4 шт.
10. Винт М5х12	20 шт.*
11. Винт М4х10	4 шт.
12. Направляющая	2 шт.
13. Дюбель	2 шт.
14. Саморез	2 шт.
15. Шайба 5 (пружинная)	20 шт.*
16. Паспорт	1 шт.

*\*Для полки длиной: до 800 – 18 шт.  
от 1200 – 22 шт.*

#### 4. ТЕХНИЧЕСКОЕ ОПИСАНИЕ

Размеры (мм) и масса (кг) полок приведены в таблице 1.

Таблица 1		Длина, мм					
		600	800	1000	1200	1400	1500
Ширина, мм	300	21,0	24,7	28,5	32,4	36,2	38,1
	400	23,3	27,3	31,6	35,8	40,0	42,2

#### 5. РЕКОМЕНДАЦИИ ПО МОНТАЖУ

Выбрать место для установки полки, разметить места под отверстия для установки дюбелей, просверлить отверстие (диаметр уточнить по диаметру дюбеля) на глубину равной длине дюбеля, установить дюбель и закрепить полку шурупом диаметром 5 мм в четырех местах.

**ВНИМАНИЕ!** Прежде чем монтировать полку, убедитесь, что в стене в местах крепления отсутствует: электрический кабель, газопровод, сантехнические и другие разводы.

#### 6. СВИДЕТЕЛЬСТВО О ПРИЕМКЕ

Полка НПК, НПКС соответствует КТО 48522475-10-2015 и признана годной для эксплуатации.

Дата выпуска \_\_\_\_\_

\_\_\_\_\_  
личные подписи (оттиски личных клейм) должностных лиц предприятия, ответственных за приемку изделия

#### 7. СВИДЕТЕЛЬСТВО ОБ УПАКОВКЕ

Полка навесная купе НПК, НПКС упакована на ООО «Колдкомпани» согласно требованиям, предусмотренным конструкторской документацией.

Дата упаковки \_\_\_\_\_ М. П.

(подпись)

Упаковку произвел \_\_\_\_\_

(подпись)

Изделие после упаковки принял \_\_\_\_\_

(подпись)

#### 8. ГАРАНТИИ ИЗГОТОВИТЕЛЯ

Гарантийный срок эксплуатации полки – 1 год со дня ввода в эксплуатацию.

Гарантийный срок хранения 1 год со дня изготовления.

В течение гарантийного срока предприятие-изготовитель гарантирует безвозмездное устранение выявленных дефектов изготовления и замену вышедших из строя составных частей полки, произошедших не по вине потребителя, при соблюдении потребителем условий транспортирования, хранения и эксплуатации изделия.

Гарантия не распространяется на случаи, когда полка вышла из строя по вине потребителя в результате несоблюдения требований, указанных в паспорте.

Время нахождения полки в ремонте в гарантийный срок не включается.

В случае невозможности устранения на месте выявленных дефектов предприятие-изготовитель обязуется заменить дефектную полку.

Все детали, узлы и комплектующие изделия, вышедшие из строя в период гарантийного срока эксплуатации, должны быть возвращены заводу-изготовителю полки для детального анализа причин выхода из строя и своевременного принятия мер для их исключения.

Рекламация рассматривается только в случае поступления отказавшего узла, детали или комплектующего изделия с указанием номера полки, срока изготовления и установки.

#### 9. СВЕДЕНИЯ О РЕКЛАМАЦИЯХ

Рекламации предприятию-изготовителю предъявляются потребителем в порядке и сроки, предусмотренные Федеральным законом «О защите прав потребителей», а также «Об утверждении Правил продажи отдельных видов товаров, перечня товаров длительного пользования, на которые не распространяются требования покупателя о безвозмездном предоставлении ему на период ремонта или замены аналогичного товара, и перечня непродовольственных товаров надлежащего качества, не подлежащих возврату или обмену на аналогичный товар других размера, формы, габарита, фасона, расцветки или комплектации»

Рекламации направлять по адресу:

**125040, г. Москва, 3-я ул. Ямского поля, д. 2, корп. 1**

**Телефон/факс: 8 (499) 271-79-03**

**E-mail: [info@hicold.ru](mailto:info@hicold.ru)**