

Перв. примен.

Справ. №

Подп. и дата

Взам. инв. №

Подп. и дата

Инв. № подл.



Таблица Технические характеристики

Производительность, м ³ /ч	1700-1800
Аэродинамическое сопротивление, Па	300
Температура воздуха на входе, °C	+5 ... +500
Температура воздуха на выходе, °C	+30 ... +45
Температура окружающей среды, °C	+5 ... +50
Отн. влажность, не более, %	50
Сухая масса в сборе, кг	150
Масса в рабочем режиме с водой, кг	180
Рабочий объем жидкости, л	30
Средний расход воды, л/ч	23
Потребляемая мощность, кВт	0,7
Напряжение питания, В	230

ВНИМАНИЕ! Производитель оставляет за собой право вносить изменения в конструкцию изделия, не ухудшающие его потребительских свойств.

Изм.	Лист	№ докум.	Подп.	Дата	Гидрофильтр - искрогаситель для дровяной печи STRADA HYDRO A	Лит.	Масса	Масштаб
Разраб.							см.табл.	1:10
Пров.						Лист	Листов 1	
Т. контр.								
Н. контр.								
Утв.								
Шифр:					Копировал			

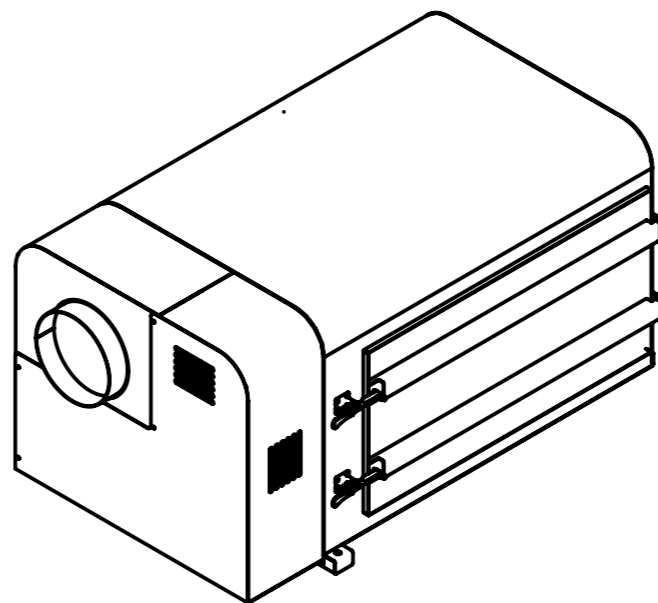
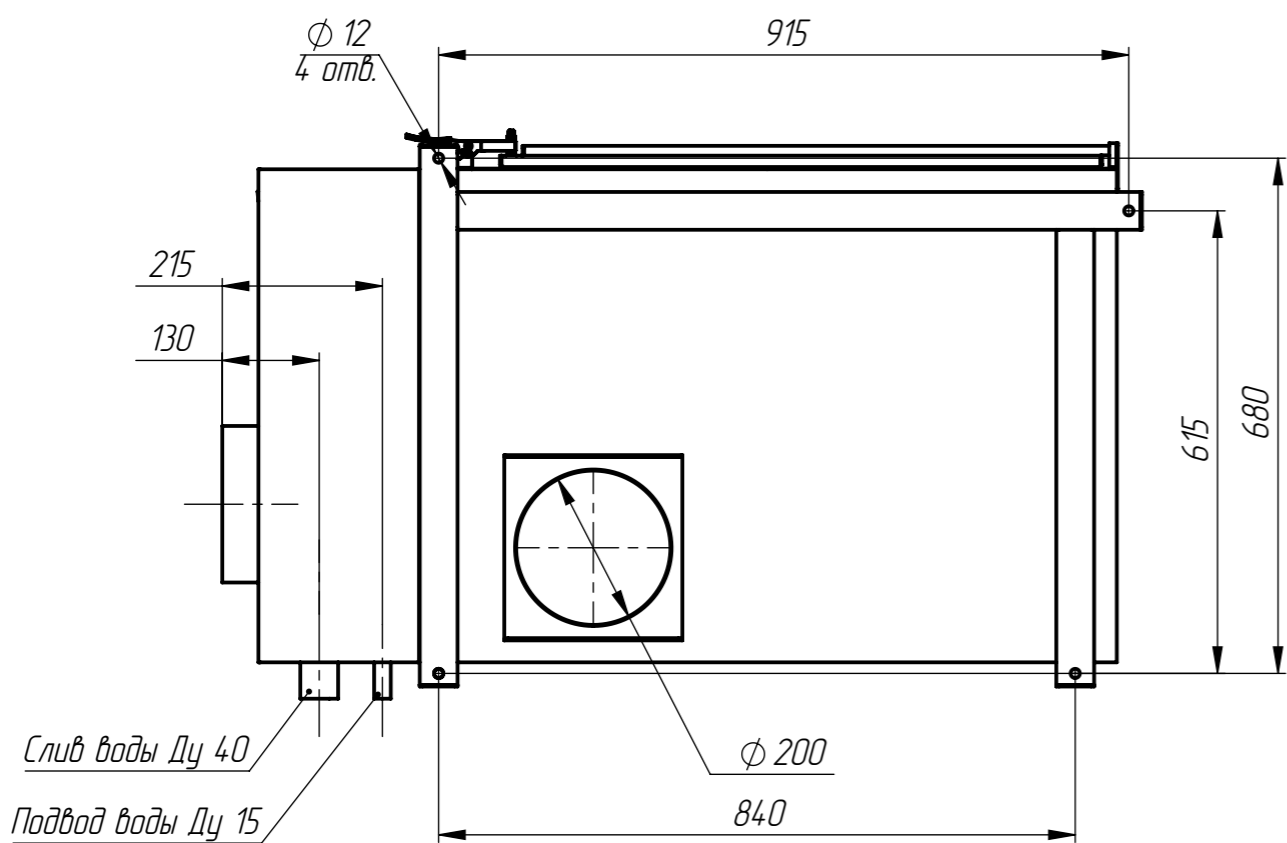
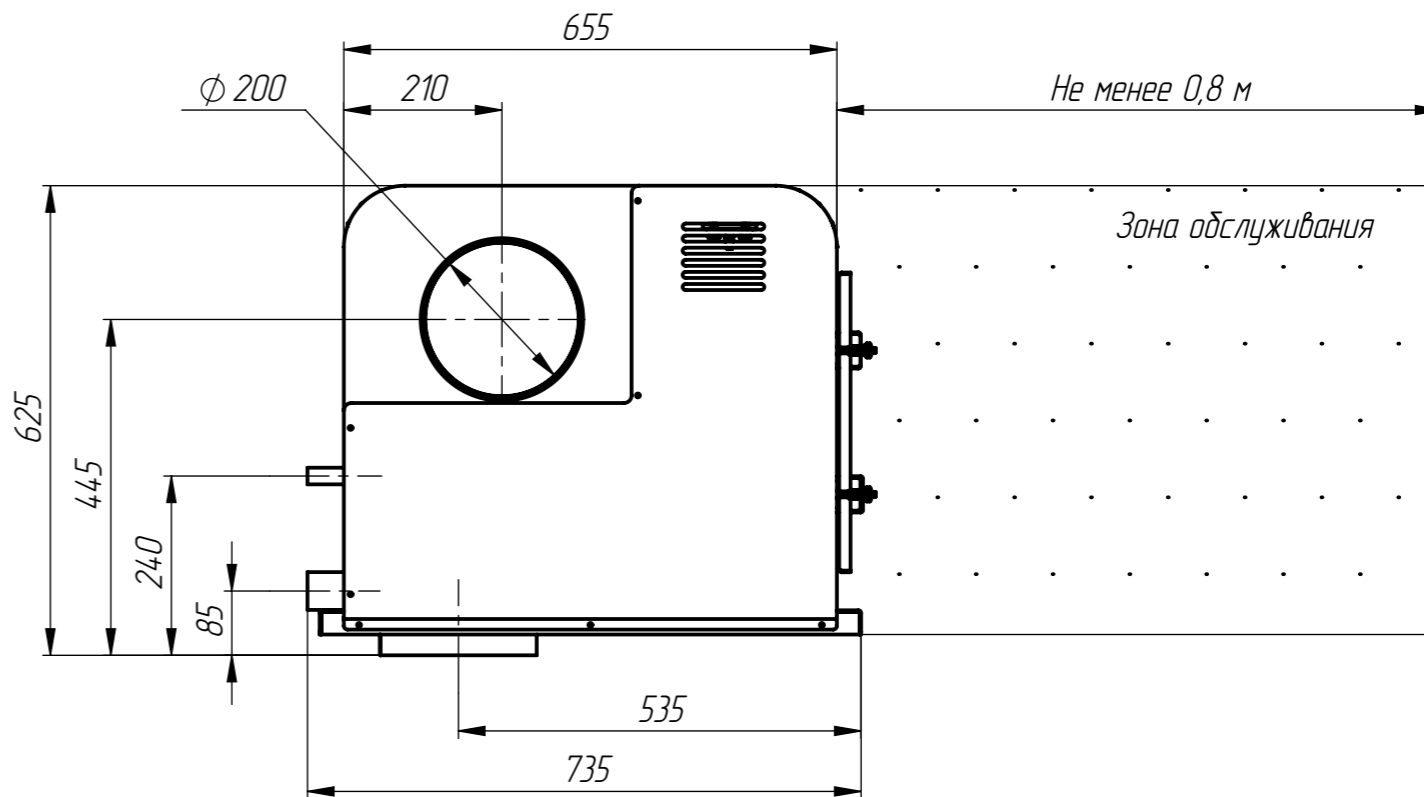
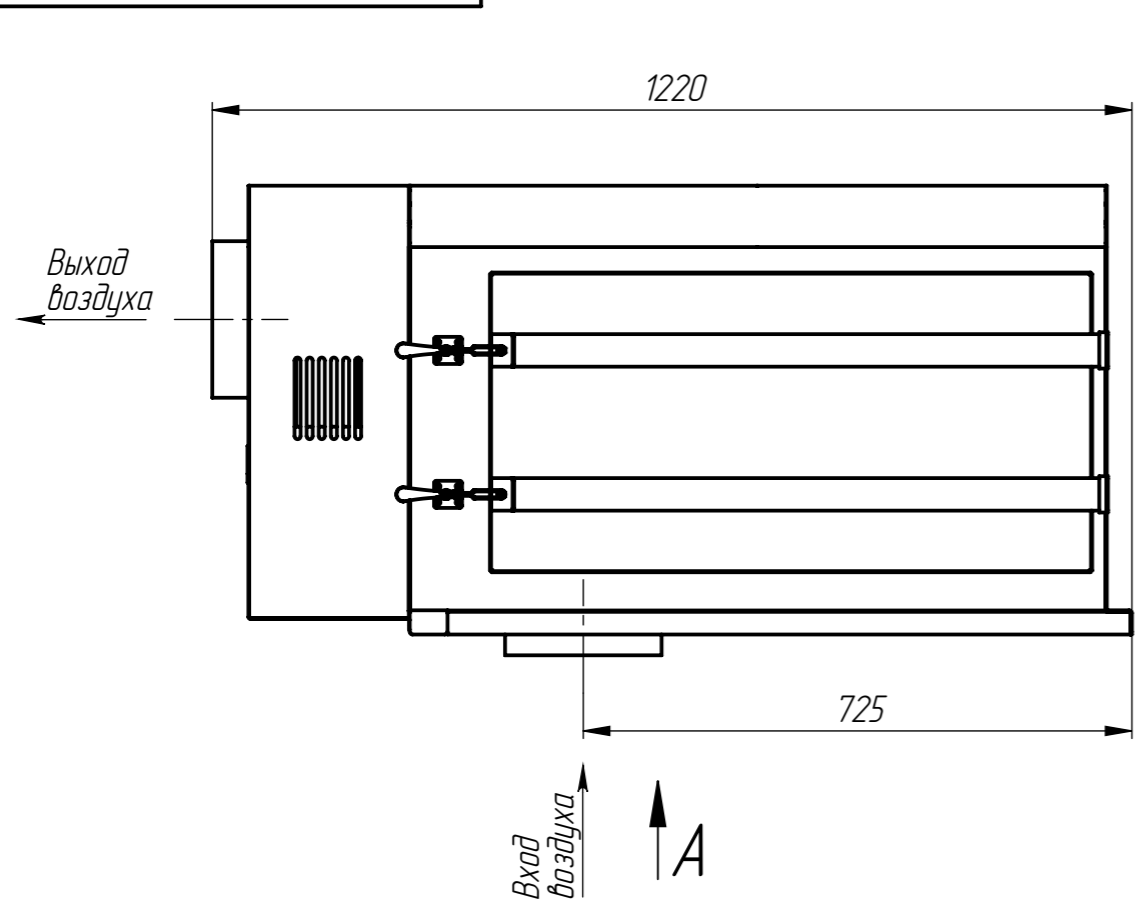