

Apach CHEF *Line*

А А А А А А А А А А
А А А А А А А А А А
А А А А А А А А А А А А А А

Apach Chef Line LEB...SB/NB

LEI...SB/NB

LGB...SB/NB

LGI...SB/NB

ВНИМАНИЕ! Прочитать инструкции
перед началом применения прибора

90037390rev01

ПРОТОКОЛ ИСПЫТАНИЙ

Далее приводится протокол испытаний, согласно техническому руководству, узлов после их правильной установки и подключения к системам.

1	Холодная дверь	Проверка и закрытие двери, заведение тележки. Исчезновение сообщения "дверь открыта"
2	Система мойки	От уровня "Сервис" запустить реле мойки (если имеется) и проверить работу вращающейся струи, проверить герметичность прокладок. Для жидкой мойки подключить насосы для загрузки системы. Для твердой мойки загрузить ящики.
3	Встроенный душ	Проверить работу, герметичность и вероятные протечки из вращателя, промыть варочную камеру от остатков
4	Бойлер	Подключить слив бойлера из меню пользователя и проверить работу клапана слива и электроклапана загрузки
5	Вентилятор камеры	Из меню "Сервис" проверить вращение в двух направлениях крыльчатки камеры
6	Уплотнения	Проверка герметичности гидравлических контуров
7	Приготовление	Проверка предварительного нагрева бойлера Работа в режиме пара 100°C Работа в комбинированном режиме 160°C Работа в сухом режиме 160°C 0% влажности Функция fast-dry Открытие и герметичность двери, прокладки двери в горячем режиме
8	Проверка поглощений	Проверка электрического поглощения/динамического давления подачи, статического давления и горения
9	Датчики	Из режима диагностики проверка значений датчиков SC, SD, SB и температурного щупа
10	Охлаждение	Проверка охлаждения с открытой дверью и закрытой дверью, увлажнитель
11	Регистрация в системе Cloud	Подключение к сети и регистрация нового аккаунта в системе cloud

ОТЧЕТ ОБ ИСПЫТАНИЯХ

Дата:

Серийный номер:

Установлено: (Заполнять разборчиво или поставить штамп)

Проверено: (Заполнять разборчиво или поставить штамп)

в качестве уполномоченного технического специалиста LAINOX удостоверяет, что все позиции данного отчета об установке были проверены и что узлы были установлены согласно инструкциям от LAINOX
- ALI Group S.r.l.

Полученный материал комплектен и соответствует заказу?Замечания:	<input type="checkbox"/> ДА <input type="checkbox"/> НЕТ
Размещение Были соблюдены указания по размещению, выравнивание и необходимые расстояния?	<input type="checkbox"/> ДА <input type="checkbox"/> НЕТ
Электрическое подключение Были соблюдены указания по электрическому подключению и по защитным устройствам? При отсутствии розетки проверить соответствие системы. Указать замеренное напряжение сети и установленный тип защиты.	<input type="checkbox"/> ДА <input type="checkbox"/> НЕТ
Водопроводное подсоединение Были соблюдены указания по водопроводному подсоединению? Был выполнен анализ характеристик воды и была установлена подходящая система обработки воды? °F	<input type="checkbox"/> ДА <input type="checkbox"/> НЕТ <input type="checkbox"/> ДА <input type="checkbox"/> НЕТ
CALOUT и промывка Система в наличии? Были продемонстрированы задачи, рабочие функции системы(регенерация блоков)?	<input type="checkbox"/> ДА <input type="checkbox"/> НЕТ <input type="checkbox"/> ДА <input type="checkbox"/> НЕТ

<p>Газовое подсоединение</p> <p>Были соблюдены указания по подсоединению к системе подачи и отвода газа? Был проверен тип газа подачи и процесс горения? Указать динамическое давление подачи</p>	<p><input type="checkbox"/> ДА <input type="checkbox"/> НЕТ</p> <p><input type="checkbox"/> ДА <input type="checkbox"/> НЕТ</p> <p>.....</p>
<p>Ввод в эксплуатацию и пусконаладка</p> <p>Были проверены все позиции протокола согласно техническому руководству?</p>	<p><input type="checkbox"/> ДА <input type="checkbox"/> НЕТ</p>
<p>Указания и сведения для клиента</p> <p>Были продемонстрированы функции прибора? Были продемонстрированы порядок по эксплуатации, обслуживанию и гарантии? Были продемонстрированы действия по технике безопасности? Была осуществлена регистрация в системе Cloud?</p>	<p><input type="checkbox"/> ДА <input type="checkbox"/> НЕТ</p> <p><input type="checkbox"/> ДА <input type="checkbox"/> НЕТ</p> <p><input type="checkbox"/> ДА <input type="checkbox"/> НЕТ</p> <p><input type="checkbox"/> ДА <input type="checkbox"/> НЕТ</p>
<p>Замечания и действия по исправлению:</p>	

Нижеподписавшийся/шаяся:

в качестве:

Принял печь и заявил, что были переданы все инструкции по ее применению в соответствии с характеристиками изделия.

Заявляет, что получил от технического специалиста указания по вероятным действиям по исправлению, которые он должен выполнить на системах, чтобы привести их в соответствие с нормами и (или) с требованиями, которые указаны в руководстве по установке в комплекте поставки оборудования. Также заявляет, что необходимые работы будут выполнены в кратчайшие сроки, в противном случае прекратится действие ГАРАНТИИ.

Заявляет, что он ознакомился с условиями гарантии на следующих страницах и что оборудование на момент подписания настоящего акта находится в исправном рабочем состоянии.

Даю согласие на обработку персональных данных в соответствии с законом 196/03.

Подпись:

МОДЕЛИ

Каждая буква в наименовании модели обозначает характеристику прибора. Цифра за ней обозначает объем модели.

NA/SA____BS / LGB/LEB_NB/SB = с бойлером

NA/SA____BV / LGI/LEI_NB/SB = с прямой подачей пара

__E_ = электрический

__G_ = газовый

ЕМКОСТЬ

6 x GN 1/1 (061)

6 x GN 2/1 (062)

10 x GN 1/1 (101)

10 x GN 2/1 (102)

16 x GN 1/1 (161)

20 x GN 1/1 (201)

20 x GN 2/1 (202)

5 x (600x400) (054)

8 x (600x400) (084)

13 x (600x400) (134)

15 x (600x400) (154)

Соответствие

Соответствие устройств относится к полнокомплектному устройству на момент поставки.

В случае расширения, модификации или ввода дополнительных функций руководитель несет ответственность за соответствие измененного устройства.

Соблюдайте местные и национальные стандарты и правила, касающиеся установки и эксплуатации кухонных приборов.

СОДЕРЖАНИЕ

	Стр.
1 • ОБЩИЕ ПРЕДУПРЕЖДЕНИЯ	8
2 • ТЕХНИЧЕСКИЕ ХАРАКТЕРИСТИКИ	15
3 • ХАРАКТЕРИСТИКИ ПОМЕЩЕНИЯ, В КОТОРОМ УСТАНОВЛИВАЕТСЯ ОБОРУДОВАНИЕ	19
4 • НОРМАТИВНЫЕ ДОКУМЕНТЫ, ТЕХНИЧЕСКИЕ ПРАВИЛА И ДИРЕКТИВЫ	20
5 • ТРАНСПОРТИРОВКА И УСТАНОВКА	21
6 • ПОДКЛЮЧЕНИЕ К ЭЛЕКТРОСЕТИ И ЭКВИПОТЕНЦИАЛЬНАЯ СИСТЕМА	25
7 • ОСОБЫЕ УКАЗАНИЯ ПО ПОДКЛЮЧЕНИЮ К ЭЛЕКТРИЧЕСТВУ	26
8 • ПОДСОЕДИНЕНИЕ К ВОДОПРОВОДУ И СЛИВУ	27
9 • СИСТЕМЫ ПРОМЫВКИ	30
10 • СИСТЕМА CALOUT	34
11 • ОТДУШИНЫ	35
12 • ПОДСОЕДИНЕНИЕ ГАЗОТЕХНИЧЕСКОЙ УСТАНОВКИ	36
13 • РАБОТА С ПРЕДУСМОТРЕННЫМ РАСХОДОМ ТЕПЛА	39
14 • ЗАПУСК И ПРИЕМОЧНЫЕ ИСПЫТАНИЯ	45
15 • ВАЖНЫЕ УКАЗАНИЯ ДЛЯ ПОЛЬЗОВАТЕЛЯ	46
16 • ЛИКВИДАЦИЯ И УТИЛИЗАЦИЯ	48
17 • СХЕМЫ УСТАНОВКИ	49
• ИНСПЕКЦИЯ - ОБСЛУЖИВАНИЕ	50
• ОБЩИЕ УСЛОВИЯ ПРОДАЖИ, РЕМОНТА И ГАРАНТИИ	70

Гарантия

Гарантия не распространяется на любые повреждения, возникшие в результате несоблюдения требований данного руководства по установке.

Кроме того, гарантия не распространяется на:

- Повреждения из-за неправильного использования или неправильной установки, технического обслуживания и ремонта
- Повреждение из-за неправильной очистки от накипи
- Неправильное использование прибора
- Изменения или технические модификации, не разрешенные производителем
- Использование неоригинальных запчастей
- Повреждение стекла, лампочек и уплотнителей

Изготовитель снимает с себя всякую ответственность за возможные неточности настоящего Руководства, вызванные опечатками или ошибками при наборе текста. Изготовитель оставляет за собой право вносить в продукцию изменения, которые он считает необходимыми или полезными, если они не наносят вреда основным функциям печи.

Запрещается полное или частичное воспроизведение или копирование текстов или рисунков настоящего Руководства, без предварительного разрешения Фирмы-изготовителя.

Авторские права
Передача конкретной информации о продукте третьим лицам запрещена. Все права, включая права на перевод и воспроизведение, защищены.

- ПЕРЕВОД ОРИГИНАЛЬНАЯ ИНСТРУКЦИЯ -

1 • ОБЩИЕ ПРЕДУПРЕЖДЕНИЯ

- Внимательно прочтите предупреждения настоящего руководства, поскольку в них содержится важная информация по безопасности установке, эксплуатации и техобслуживанию оборудования. Обязательно сохраните данное руководство по установке!
- Установку, первый запуск и техобслуживание печи должен выполнять только персонал, авторизованный фирмой-изготовителем.

Общее сопротивление линии электропитания устройства должно быть менее 100 Ом.

- Это оборудование должно использоваться только для тех целей, для которых оно было разработано, то есть для приготовления продуктов; ненадлежащим и опасным считается использование этого оборудования в любых других целях.
- Используйте системы подъема или соответствующие приспособления при перемещении оборудования или упаковки.
- После удаления упаковки проверьте целостность оборудования. В случае сомнений относительно целостности оборудования, немедленно обратитесь в службу технической поддержки или в магазин, где оно было приобретено.
- Упаковочные материалы нельзя оставлять в доступных для детей местах, так как они являются потенциальным источником опасности.
- Упаковочные материалы необходимо утилизировать в соответствии с инструкциями. Как правило, все материалы сортируются по составу и передаются в соответствующие точки сбора мусора.

1 • ОБЩИЕ ПРЕДУПРЕЖДЕНИЯ

- **Необходимые со временем работы и внеплановое обслуживание печи должны выполняться только персоналом, который уполномочен фирмой-производителем или является персоналом авторизованного сервисного центра.**
- **Данный прибор должен применяться только для тех целей, для которых он был разработан:** приготовление пищевых продуктов. Любое другое применение считается ненадлежащим, а, следовательно, опасным.
- Только соответствующим образом обученный обслуживающий персонал может работать с прибором.
- Данным прибором могут пользоваться дети от 8 лет и старше, а также лица с ограниченными физическими, сенсорными или умственными способностями или без необходимого опыта или знаний, если они находятся под присмотром или были обучены пользоваться прибором лицом, ответственным за их безопасность.
- Дети должны быть под присмотром, чтобы они не могли играть с прибором.
- Очистку и обслуживание нельзя поручать детям, если они находятся без присмотра.
- Необходимо следить за работой печи.
- Уровень эквивалентного звукового давления(A-weighted) ниже 70 дБ(А).
- Не использовать для очистки печи струи воды под давлением или пароочистители!

1 • ОБЩИЕ ПРЕДУПРЕЖДЕНИЯ

- **Внимание!** Во время работы печи ее поверхности горячие, как указано на наклейках с международным символом IEC 60417 - 5041. Будьте предельно осторожны! 
- **ВНИМАНИЕ:** При открытии дверцы возможен выход горячего пара. При использовании оборудования пользуйтесь средствами индивидуальной защиты от высокой температуры.
- Если шнур питания поврежден, в целях предотвращения любых опасностей его замену должен выполнить производитель или его сервисный центр, либо лицо с подобной квалификацией.
- В случае поломки или неисправностей в работе **немедленно выключить печь!**
- **ВНИМАНИЕ:** Во время работ по очистке, обслуживанию и замене компонентов отключайте электрическое питание прибора.
- **ВНИМАНИЕ:** Пол поблизости от прибора **может быть скользким!**
- **Предохранительная наклейка**
- Максимальная высота закладки для емкостей с жидкостями.
- **ВНИМАНИЕ,** во избежание ожогов не использовать емкости, наполненные жидкостями или продуктами, которые в процессе готовки становятся текучими, на более высоких уровнях, чем те, что доступны для наблюдения.

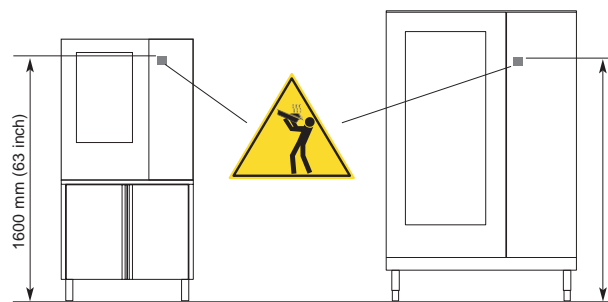

1 • ОБЩИЕ ПРЕДУПРЕЖДЕНИЯ

- Не работайте с машиной, используя средства, не пригодные для доступа к верхней части (например, используя лестницы или взбираясь на машину)
- Обращение с химическими веществами:
принимайте соответствующие меры безопасности. Обязательно используйте паспорта с данными, касающиеся безопасности, и этикетки используемого продукта.
Используйте средства индивидуальной защиты, рекомендованные в паспортах с данными, касающихся безопасности.

ПРЕДУПРЕЖДЕНИЯ



- **См. паспорта безопасности средств для очистки.**
- **При попадании моющего средства на кожу (или волосы):** немедленно снимите всю загрязненную одежду. Промойте кожу обильным количеством проточной воды с мылом. Если раздражение не проходит, обратитесь за медицинской помощью.
- **В случае попадания в глаза:** Снимите контактные линзы, если это легко сделать. Немедленно промойте глаза обильным количеством воды. Обратитесь к врачу.
- **В случае вдыхания:** Переместите пострадавшего в незагрязненную среду. Если дыхание не наблюдается, выполните искусственное дыхание и, если необходимо, немедленно обратитесь за медицинской помощью.
- **В случае проглатывания:** Немедленно обратитесь за медицинской помощью. Выпейте как можно большее количество воды. Не вызывайте рвоту, кроме случаев прямого указания врача. Покажите врачу паспорт безопасности проглоченного средства, который находится в стартовом комплекте каждого устройства.
- Оператор должен работать с оборудованием, надев средства персональной защиты
- В случае необходимости проведения сервисных технических работ **в запросе следует указать подробное описание неисправности**, чтобы сервисная служба смогла понять, о какой неполадке идет речь.



1 • ОБЩИЕ ПРЕДУПРЕЖДЕНИЯ

- У техника по установке следует запросить инструкции по установке смягчителя воды, поскольку отсутствие обслуживания или несоответствующее обслуживание является причиной образования известковых отложений, которые непоправимо нарушают работу прибора.
- **Помещение, в котором установлена печь, должно хорошо проветриваться!**
- Линия питания печи должна иметь всеполярный главный выключатель с минимальным расстоянием размыкания контактов не менее 3 мм для каждого полюса.
- Прибор предназначен для постоянного подсоединения к водопроводной сети.
- Давление воды в сети должно составлять от 200 до 500 кПа.
- Шланг для подвода воды должен поставляться установщиком и соответствовать стандарту IEC 61770. Нельзя повторно использовать существующие или использовавшиеся ранее соединительные трубы.
- Печь должна быть включена в эквипотенциальную систему. Такое подключение выполняется путем подсоединения к специальной клемме, расположенной на задней стенке печи и обозначенной международным символом IEC60417 – 5021, провода номинальным сечением до 10 мм². Подключение выполняется между всеми соседними приборами в помещении и системой рассеивания здания.
- Данное устройство предназначено для использования на высоте до 2000 м над уровнем моря. При необходимости установки на высоте более 2000 м над уровнем моря обратитесь в авторизованный сервисный центр.

1 • ОБЩИЕ ПРЕДУПРЕЖДЕНИЯ

- Каждый прибор имеет табличку, на которой указана модель и основные технические характеристики. Далее приводится пример таблички для электрической печи и для газовой печи.

LOGO	
Address *****	
Country *****	
LX TYP *****	
TYP *****	
S/N *****	
AC230V 50Hz	
1 X 0,5 kW	0,700 kW
ΣQ_n 25,00 kW	
A3 <input type="checkbox"/>	B13 <input type="checkbox"/> B23 <input type="checkbox"/>
G20	2,65 m ³ /h
G25	/ m ³ /h
G25.1	/ m ³ /h
G30	/ kg/h
G100	/ m ³ /h
G25.3	/ m ³ /h
(ES) (GB)(GR) (IE) (IT) (PT) (SK)	
II2H3+	
20; 28-30/37 mbar	
200 – 500 kPa 	
IPx5 	
0085	
2020	

LOGO	
Address *****	
Country *****	
LX TYP *****	
TYP *****	
S/N *****	
3NAC400V 50Hz	
1 X 0,5 kW	19,7kW
200 – 500 kPa 	
IPx5 	
2020	

- Эти приборы предназначены для коммерческого использования, например, на кухнях ресторанов, столовых, больниц и коммерческих предприятий, таких как пекарни, магазины мяса и мясной кулинарии и т. п., но не для непрерывного массового производства продуктов питания.
- Настоящее руководство также имеется в электронном формате.
Обратитесь в вашу сервисную службу или используйте QR-коды на машине.

• **МАКСИМАЛЬНО ДОПУСТИМАЯ НАГРУЗКА**

Максимальная нагрузка прибора указана в таблице ниже.

К-во противней	Максимальная производительность на уровень	Максимальная производительность печи
6 GN 1/1	15 Kg	30 Kg
10 x GN 1/1	15 Kg	50 Kg
6 x GN 2/1 12 x GN 1/1	25 Kg	60 Kg
6 x GN 1/1 + 10 x GN 1/1	15 Kg	30 Kg + 50 Kg
10 x GN 2/1 20 x GN 1/1	25 Kg	90 Kg
20 x GN 2/1 40 x GN 1/1	25 Kg	180 Kg
5 x 600x400	15 Kg	30 Kg
8 x 600x400	15 Kg	40 Kg
5 x 600x400 + 8 x 600x400	15 Kg	30 Kg + 40 Kg
15 x 600x400	15 Kg	90 Kg

ВАЖНО:

Указанное значение включает вес комплектующих.

Не превышать указанные нагрузки. Превышение максимальной нагрузки может стать причиной повреждения прибора.

2 • ТЕХНИЧЕСКИЕ ХАРАКТЕРИСТИКИ

ТАБЛИЦА 1: ОБЩИЕ ХАРАКТЕРИСТИКИ - ЭЛЕКТРИЧЕСКИЕ ПЕЧИ

Модель	Питающее напряжение	Частота	Полное поглощение	Ампер	Мощность рабочей камеры	Мощность бойлера	Двигатель	Кабель подключения (*)
LEI061_NB/SB	3N AC 400 V 3 AC 230 V AC 230 V	50/60 Hz	11,6 kW	18 30 50	11 kW	-	1 x 0,5 kW	5 x 2,5 mm ² 4 x 4 mm ² 3 x 10 mm ²
LEB061_NB/SB	3N AC 400 V 3 AC 230 V AC 230 V	50/60 Hz	11,6 kW	18 30 50	11 kW	9 kW	1 x 0,5 kW	5 x 2,5 mm ² 4 x 4 mm ² 3 x 10 mm ²
LEI101_NB /SB	3N AC 400 V 3 AC 230 V	50/60 Hz	18,7 kW	29 48	18 kW	-	1 x 0,5 kW	5 x 4 mm ² 4 x 10 mm ²
LEB101_NB/SB	3N AC 400 V 3 AC 230 V	50/60 Hz	18,7 kW	29 48	18 kW	18 kW	1 x 0,5 kW	5 x 4 mm ² 4 x 10 mm ²
LEI062_NB/SB	3N AC 400 V 3 AC 230 V	50/60 Hz	22,2 kW	34 57	21,5 kW	-	1 x 0,5 kW	5 x 6 mm ² 4 x 10 mm ²
LEB062_NB/SB	3N AC 400 V 3 AC 230 V	50/60 Hz	22,2 kW	34 57	21,5 kW	18 kW	1 x 0,5 kW	5 x 6 mm ² 4 x 10 mm ²
LEI102_NB/SB	3N AC 400 V 3 AC 230 V	50/60 Hz	36,7 kW	55 93	36 kW	-	1 x 0,5 kW	5 x 10 mm ² 4 x 25 mm ²
LEB102_NB/SB	3N AC 400 V 3 AC 230 V	50/60 Hz	36,7 kW	55 93	36 kW	36 kW	1 x 0,5 kW	5 x 10 mm ² 4 x 25 mm ²
LEI161_NB /SB	3N AC 400 V 3 AC 230 V	50/60 Hz	30,2 kW	47 78	18+11 kW	-	0,5 + 0,5 kW	5 x 10 mm ² 4 x 25 mm ²
NAE161BM SAE161BM	3N AC 400 V 3 AC 230 V	50/60 Hz	30,2 kW	47 78	18+11 kW	18 kW	0,5 + 0,5 kW	5 x 10 mm ² 4 x 25 mm ²
LEB161_NB/SB	3N AC 400 V 3 AC 230 V	50/60 Hz	30,2 kW	47 78	18+11 kW	9 + 18 kW	0,5 + 0,5 kW	5 x 10 mm ² 4 x 25 mm ²
LEI201_NB /SB	3N AC 400 V 3 AC 230 V	50/60 Hz	37,2 kW	58 96	36 kW	-	2 x 0,5 kW	5 x 10 mm ² 4 x 25 mm ²
LEB201_NB/SB	3N AC 400 V 3 AC 230 V	50/60 Hz	37,2 kW	58 96	36 kW	36 kW	2 x 0,5 kW	5 x 10 mm ² 4 x 25 mm ²
LEI202_NB/SB	3N AC 400 V 3 AC 230 V	50/60 Hz	73,2 kW	110 186	72 kW	-	2 x 0,5 kW	5 x 25 mm ² 2x (4 x 25 mm ²)
LEB202_NB/SB	3N AC 400 V 3 AC 230 V	50/60 Hz	73,2 kW	110 186	72 kW	54 kW	2 x 0,5 kW	5 x 25 mm ² 2x (4 x 25 mm ²)

ВНИМАНИЕ: Устройство дифференциальной защиты, которое устанавливается перед оборудованием, должно быть рассчитано на рассеивание 1 мА x кВт установленной мощности.

(*) Гибкий кабель типа 60245-IEC-57 в защитном кожухе, устойчивом к маслу.

2 • ТЕХНИЧЕСКИЕ ХАРАКТЕРИСТИКИ

ТАБЛИЦА 2: ОБЩИЕ ХАРАКТЕРИСТИКИ - ГАЗОВЫЕ ПЕЧИ

Модель	Питающее напряжение	Частота	Поглощение	Двигатель	Кабель подключения(*)	Мощность газа с бойлером	Мощность газа без бойлера	Подсоединение газа и потребление газа (м3/ч/м3)
LGI061_NB/SB	AC 230 V	50/60 Hz	0,6 kW	1 x 0,5 kW	3 x 1 mm ²	-	13 kW	1 x R 1/2" G20/G31 -1,23/0,96
LGB061_NB/SB	AC 230 V	50/60 Hz	0,7 kW	1 x 0,5 kW	3 x 1 mm ²	15 kW	-	1 x R 1/2"
LGI101_NB/SB	AC 230 V	50/60 Hz	0,7 kW	1 x 0,5 kW	3 x 1 mm ²	-	22 kW	1 x R 1/2" G20/G31 -2,09/1,63
LGB101_NB/SB	AC 230 V	50/60 Hz	0,8 kW	1 x 0,5 kW	3 x 1 mm ²	25 kW	-	1 x R 1/2"
LGI062_NB/SB	AC 230 V	50/60 Hz	0,7 kW	1 x 0,5 kW	3 x 1 mm ²	-	26 kW	1 x R 1/2" G20/G31 -2,46/1,92
LGB062_NB/SB	AC 230 V	50/60 Hz	0,8 kW	1 x 0,5 kW	3 x 1 mm ²	30 kW	-	1 x R 1/2"
LGI102_NB/SB	AC 230 V	50/60 Hz	0,7 kW	1 x 0,5 kW	3 x 1 mm ²	-	42 kW	1 x R 1/2" G20/G31 -3,98/3,10
LGB102_NB/SB	AC 230 V	50/60 Hz	0,8 kW	1 x 0,5 kW	3 x 1 mm ²	50 kW	-	1 x R 1/2"
LGI201_NB/SB	AC 230 V	50/60 Hz	1,2 kW	2 x 0,5 kW	3 x 1,5 mm ²	-	44 kW	1 x R 3/4" G20/G31 -4.15/3.25
LGB201_NB/SB	AC 230 V	50/60 Hz	1,3 kW	2 x 0,5 kW	3 x 1,5 mm ²	52 kW	-	1 x R 3/4"
LGI202_NB/SB	AC 230 V	50/60 Hz	1,2 kW	2 x 0,5 kW	3 x 1,5 mm ²	-	80 kW	1 x R 3/4" G20/G31 -7,58/5,91
LGB202_NB/SB	AC 230 V	50/60 Hz	1,4 kW	2 x 0,5 kW	3 x 1,5 mm ²	90 kW	-	1 x R 3/4"

ВНИМАНИЕ: Устройство дифференциальной защиты, которое устанавливается перед оборудованием, должно быть рассчитано на рассеивание 1 мА x кВт установленной мощности. Данные по потреблению рассчитаны, исходя из теплотворности газа, с учетом 100% работы горелки, на уровне моря, с давлением газа от 0,018 до 0,025 бар, при температуре 20 °С - теоретический максимальный расход газа при номинальной мощности.

Потребление газа в моделях с бойлером в % к значениям для инжекторных моделей:

061 +15,4% 101 +13,6% 062 +15,4% 102 +19% 201 +18,1% 202 +12,5%

(*) Гибкий кабель типа 60245-IEC-57 в защитном кожухе, устойчивом к маслу.

2 • ТЕХНИЧЕСКИЕ ХАРАКТЕРИСТИКИ

ТАБЛИЦА 3: ОБЩИЕ ХАРАКТЕРИСТИКИ ВОДЫ

		С ПАРОГЕНЕРАТОРОМ				БЕЗ ПАРОГЕНЕРАТОРА			
		Модель	Давление воды кПа	Расход умягченной воды макс. л/ч	Подсоединение воды	Модель	Давление воды кПа	Расход умягченной воды макс. л/ч	Подсоединение воды
ГАЗОВЫЕ	6 x GN 1/1 5 x 600x400	200 - 500	10	2 x R 3/4 ⁽¹⁾	ГАЗОВЫЕ	6 x GN 1/1 5 x 600x400	200 - 500	8	2 x R 3/4 ⁽¹⁾
	6 x GN 2/1 10 x GN 1/1	200 - 500	19	2 x R 3/4 ⁽¹⁾		6 x GN 2/1 10 x GN 1/1 10 x 600x400	200 - 500	15	2 x R 3/4 ⁽¹⁾
	10 x GN 2/1	200 - 500	30	2 x R 3/4 ⁽¹⁾		10 x GN 2/1	200 - 500	22	2 x R 3/4 ⁽¹⁾
	6 x GN 1/1 + 10 x GN 1/1	200 - 500	29	2 x R 3/4 ⁽¹⁾		6 x GN 1/1 + 10 x GN 1/1 5 x 600x400 + 8 x 600x400	200 - 500	23	2 x R 3/4 ⁽¹⁾
	20 x GN 1/1	200 - 500	37	2 x R 3/4 ⁽¹⁾		20 x GN 1/1 15 x 600x400	200 - 500	30	2 x R 3/4 ⁽¹⁾
	20 x GN 2/1	200 - 500	68	2 x R 3/4 ⁽¹⁾		20 x GN 2/1	200 - 500	44	2 x R 3/4 ⁽¹⁾
ЭЛЕКТРИЧЕСКИЕ	6 x GN 1/1	200 - 500	8	2 x R 3/4 ⁽¹⁾	ЭЛЕКТРИЧЕСКИЕ	6 x GN 1/1 5 x 600x400	200 - 500	15	2 x R 3/4 ⁽¹⁾
	6 x GN 2/1 10 x GN 1/1	200 - 500	17	2 x R 3/4 ⁽¹⁾		6 x GN 2/1 10 x GN 1/1 10 x 600x400	200 - 500	22	2 x R 3/4 ⁽¹⁾
	6 x GN 1/1 + 10 x GN 1/1	200 - 500	25	2 x R 3/4 ⁽¹⁾		10 x GN 2/1	200 - 500	22	2 x R 3/4 ⁽¹⁾
	10 x GN 2/1	200 - 500	24	2 x R 3/4 ⁽¹⁾		6 x GN 1/1 + 10 x GN 1/1 5 x 600x400 + 8 x 600x400	200 - 500	37	2 x R 3/4 ⁽¹⁾
	20 x GN 1/1	200 - 500	24	2 x R 3/4 ⁽¹⁾		20 x GN 1/1 15 x 600x400	200 - 500	30	2 x R 3/4 ⁽¹⁾
	20 x GN 2/1	200 - 500	48	2 x R 3/4 ⁽¹⁾		20 x GN 2/1	200 - 500	44	2 x R 3/4 ⁽¹⁾

⁽¹⁾ Печи оборудованы двумя подводами воды, одним для холодной неумягченной воды и другим для горячей воды (макс. 50 °С) или для холодной умягченной воды

ТАБЛИЦА 4: ХАРАКТЕРИСТИКИ ДЛЯ ВЫВОДА ОТРАБОТАННЫХ ГАЗОВ (ТИПА В13)

Модели	6 x GN 1/1	10 x GN 1/1	10 x GN 2/1	20 x GN 1/1	20 x GN 2/1
Давление в дымоходе Модели	- 0,9 Па	- 1,8 Па	- 2,7 Па	- 2,2 Па	-
Волюметрическая масса	18,6 g/sec.	28,4 g/sec.	34,5 g/sec.	39,9 g/sec.	-
Температура газов	145 °С	190 °С	250 °С	210 °С	-

2 • ТЕХНИЧЕСКИЕ ХАРАКТЕРИСТИКИ

ТАБЛИЦА 5: ОБЩИЕ ХАРАКТЕРИСТИКИ - ВЕС НЕТТО

Модели Naboo	вес нетто Kg.
NAE061BS.	120
NAE101BS	130
NAE062BS	130
NAE102BS	175
NAE161BS	250
NAE161BM	240
NAE201BS	290
NAE202BS	340
NAG061BS	130
NAG101BS	140
NAG062BS	140
NAG102BS	210
NAG161BS	270
NAG161BM	260
NAG201BS	310
NAG202BS	395

Модели Naboo	вес нетто Kg.
NAE061BV	110
NAE101BV	120
NAE062BV	120
NAE102BV	160
NAE161BV	230
NAE201BV	220
NAE202BV	273
NAG061BV	115
NAG101BV	125
NAG062BV	125
NAG102BV	190
NAG161BV	240
NAG201BV	290
NAG202BV	350

Модели Sapiens	вес нетто Kg.
SAE061BS	120
SAE101BS	130
SAE062BS	130
SAE102BS	175
SAE161BS	250
SAE161BM	240
SAE201BS	290
SAE202BS	340
SAG061BS	130
SAG101BS	140
SAG062BS	140
SAG102BS	210
SAG161BS	270
SAG161BM	260
SAG201BS	310
SAG202BS	395

Модели Sapiens	вес нетто Kg.
SAE061BV	110
SAE101BV	120
SAE062BV	120
SAE102BV	160
SAE161BV	230
SAE201BV	220
SAE202BV	273
SAG061BV	115
SAG101BV	125
SAG062BV	125
SAG102BV	190
SAG161BV	240
SAG201BV	290
SAG202BV	350

3 • ХАРАКТЕРИСТИКИ ПОМЕЩЕНИЯ, В КОТОРОМ УСТАНОВЛИВАЕТСЯ ОБОРУДОВАНИЕ

- 3.1 • Помещение, предназначенное для установки печи, должно хорошо проветриваться, и должно быть оборудовано всеми вентиляционными приспособлениями, обязательными для помещений с газовым оборудованием (см. специальные правила).
- 3.2 • Рекомендуется устанавливать оборудование под вытяжкой, чтобы обеспечить быстрое и непрерывное удаление пара.
- 3.3 • Помещение должно быть оборудовано дымоходом для вывода дыма и отработанных газов (для оборудования типа В13), или соответствующей установкой для аспирации дыма и отработанных газов, оснащенной всеми системами безопасности (для устройства типа В23). Более подробная информация приведена в главе *“Подсоединение газотехнической установки”*. “ Уточните в компетентных органах, не требуются ли специальные разрешения на выбросы отработанного газа в атмосферу.
- 3.4 • В соответствии с действующими предписаниями МЭК (Международного электротехнического комитета) между печью и распределительной сетью электроэнергии должен быть установлен всеполярный выключатель с расстоянием между контактами не менее 3 мм для каждого полюса.
- 3.5 • Для печи требуются две линии подачи воды, одна из которых может быть не умягченной, но обязательно холодной (для конденсации паров).
В случае печи прямого пара система другой подачи на прибор должна быть оборудована умягчителем соответствующего расхода и давления (см. технические данные и главу, посвященную подводке воды).
Если печь оснащена генератором пара, установка умягчителя не требуется.
Для каждой линии подачи на входе перед прибором необходимо предусмотреть отсечной вентиль.
- 3.6 • Помещение должно быть оборудовано сливом воды, расположенным должным образом по отношению к печи, особенности расположения слива приведены в главе *“Подсоединение к водопроводу и сливу”*.
- 3.7 • Установка для подачи газа должна быть выполнена в соответствии с действующими нормами, ее сечение и давление должны соответствовать оборудованию (см. технические характеристики и главу о подсоединении к источнику подачи газа).
Перед оборудованием должен быть установлен отсекающий кран подачи газа быстро отсоединения. Этот кран должен полностью соответствовать действующим нормам и стандартам.
- 3.8 • Всеполюсный выключатель и отсекающие краны для воды и газа должны располагаться вблизи от машины и быть легкодоступны для пользователя.

4 • НОРМАТИВНЫЕ ДОКУМЕНТЫ, ТЕХНИЧЕСКИЕ ПРАВИЛА И ДИРЕКТИВЫ

Во время установки необходимо выполнять следующие требования:

- 4.1 • санитарные и гигиенические нормы для кухни/кулинарии;
- 4.2 • коммунальные и/или местные правила строительства и противопожарные требования;
- 4.3 • действующие требования по предотвращению несчастных случаев;
- 4.4 • положения МЭК об электроустановках;
- 4.5 • Норму UNI-CIG 8723 “Газовые установки для оборудования, используемого на кухнях в заведениях общественного питания и на общественных кухнях”;
- 4.6 • правила учреждения или организации, которая подает или поставляет газ;
- 4.7 • положения учреждения, которое поставляет электроэнергию;
- 4.8 • другие местные предписания.

5 • ТРАНСПОРТИРОВКА И УСТАНОВКА

- 5.1 • **УКАЗАНИЯ ПО ТРАНСПОРТИРОВКЕ:**
- a) Соблюдайте максимальную нагрузку и предел штабелирования.
 - b) Следуйте инструкциям на упаковке, любым инструкциям на приборе, включая указания на места, где использование погрузчика или гидравлической тележки для поддонов запрещено.
 - c) Опасность защемления во время транспортировки из-за веса устройства.
 - d) Опасность сдавливания рук и пальцев.
 - e) Во время транспортировки надевайте подходящую защитную одежду.
 - f) Для транспортировки требуется минимум 3 человека.
 - g) Опасность опрокидывания во время транспортировки
 - h) Опасность сдавливания из-за опрокидывания прибора на людей.
 - i) Учитывайте центр тяжести устройства.
 - j) Будьте особо осторожны, чтобы прибор не перевернулся во время транспортировки или подъема.
- 5.2 • Учитывайте ширину и высоту входов во время транспортировки. Остерегайтесь повреждения прибора из-за узких проходов: для проходов шириной менее 80 см снимите ручку и механизм закрытия дверцы.
- 5.3 • Убедитесь, что прибор не может опрокинуться во время транспортировки и после установки.
- 5.4 • Убедитесь, что все части прибора целы и не имеют повреждений, полученных при транспортировке. В случае обнаружения повреждений, полученных при транспортировке, немедленно сообщите об этом специализированному дилеру / экспедитору.
- 5.5 • Температура окружающей среды ниже точки заморозания (мороз) может вызвать повреждение прибора. Устанавливайте / монтируйте прибор только в незамерзающих помещениях.

- 5.6 • Для позиционирования оборудования рекомендуется использовать подставки, разработанные изготовителем; при использовании других подставок, необходимо учитывать вес оборудования.
- 5.7 • Перед установкой печи в окончательную позицию необходимо выполнить подключения воды, электроэнергии и газа (см. соответствующие пункты).

• СНЯТИЕ НИЖНЕЙ БОКОВОЙ ПАНЕЛИ

Панель на передней стороне зацепляется двумя зубцами к передней части, а на задней стороне она прикрепляется к ножке с помощью магнита.

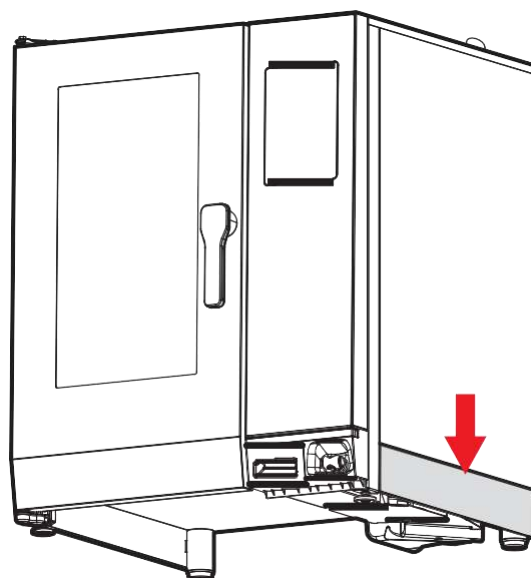

Чтобы снять панель, отцепите ее от задней ножки (1) и снимите с передней части (2).

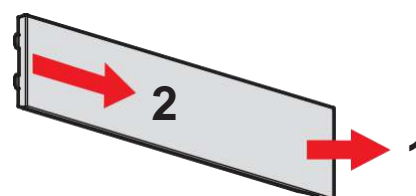

5 • ТРАНСПОРТИРОВКА И УСТАНОВКА

- Чтобы получить доступ к соединениям, снимите нижнюю правую боковую панель.

- A • Вход электропитания
- B • Подача холодной воды
- C • Подача газа
- D • Подача умягченной воды (может быть горячей при температуре до 50 °С).
- E • Слив конденсата и промывочной воды

Для моделей:
061-101-062-102-201-202
054-084-154

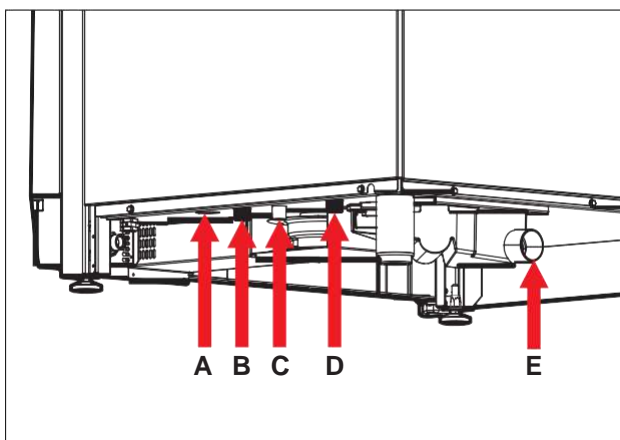

Для моделей:
161 - 134

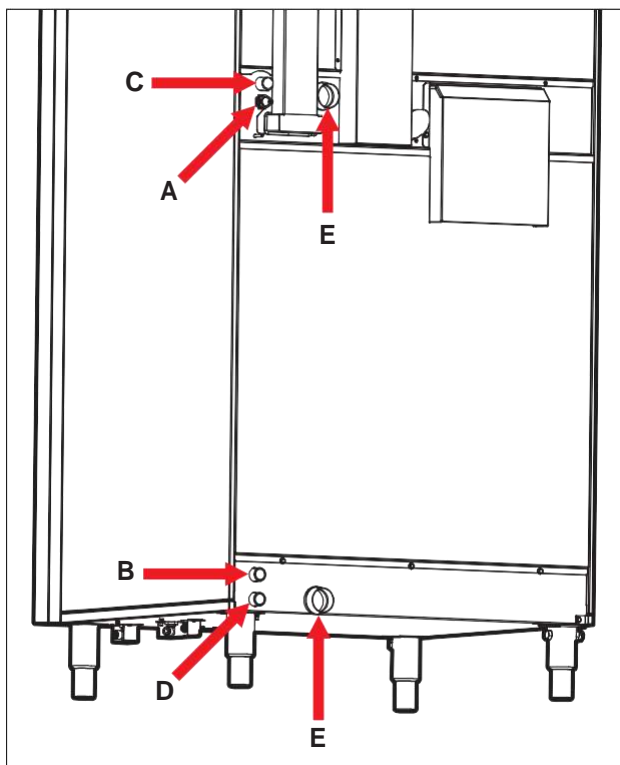

- 5.8 • Расстояние от другого оборудования или от стен, которое необходимо оставить для доступа к оборудованию при техобслуживании, указано на соответствующей схеме установке. Если печь устанавливается вплотную к огнеопасной стене, необходимо выполнить надлежащую теплоизоляцию.

Необходимо точно следовать действующим требованиям противопожарной безопасности. Не закрывайте отверстия и прорези на внешней панели печи, поскольку они служат для выброса тепла из отсека с электрическими компонентами.

Точно следуйте схемам установки.

- 5.9 • После установки оборудования, электрокабель необходимо защитить. Запрещается волочить электрокабель по земле.

- 5.10 • Оборудование должно быть выровнено пузырьковым уровнем: необходимо устранить перепады уровней и уклон опорной плоскости. Перепады уровней и уклоны опорной плоскости негативно сказываются на работе печи.

- 5.11 • Опасность защемления при установке. Устройство может защемить пальцы, руки и ноги. Во время установки надевайте соответствующую защитную одежду.

5 • ПОЗИЦИОНИРОВАНИЕ

- 5.12 • Полностью удалите упаковку и защитную пленку со всех внешних поверхностей печи.
- 5.13 • Напольные печи необходимо выровнять пузырьковым уровнем: небольшие перепады уровней опорной плоскости можно устранить при помощи регулируемых ножек (вкручивая и выкручивая их). Значительные перепады уровней и уклоны опорной плоскости негативно сказываются на работе печи.
С особой тщательностью выровняйте модели оборудованные тележками для противней.

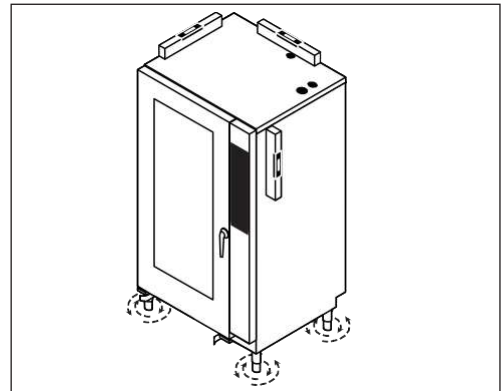

- 5.14 • **Выравнивание тележек для противней.**
Неровности пола можно сгладить за счет наклонной ramпы с максимальным наклоном 4° (рампа не включена в поставку).
Если перед оборудованием расположена сливная решетка, необходимо проложить специальные дорожки в области входа тележки.

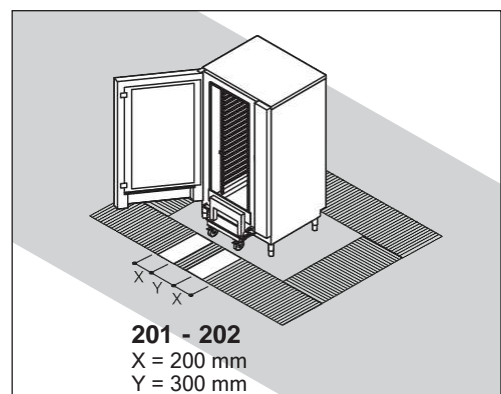
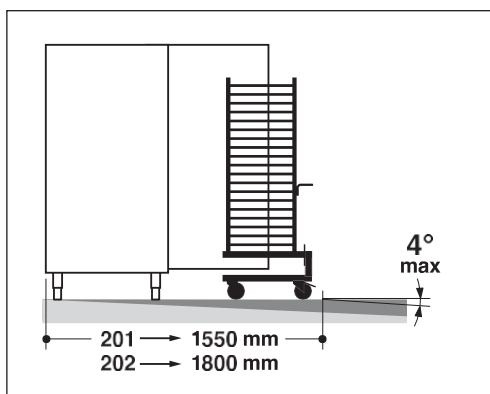
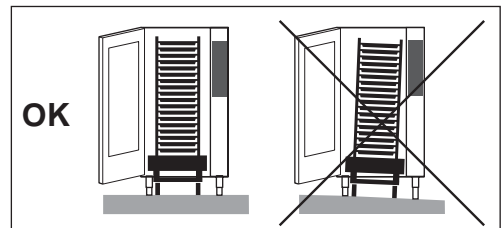
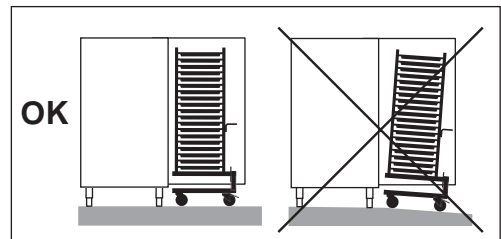

5.15 • ОТКРЫТИЕ ПАНЕЛИ УПРАВЛЕНИЯ

Если необходимо получить доступ к панели управления, снимите пластиковый колпачок, расположенный в верхней части панели.



Вставьте шестигранный ключ на 4 или 5 мм, в зависимости от модели, в отверстие в верхней части панели и выкрутите винт, приложив определенное усилие, пока она не освободится.



Освободив панель, поверните ее вправо на петлях.



6 • ПОДКЛЮЧЕНИЕ К ЭЛЕКТРОСЕТИ И ЭКВИПОТЕНЦИАЛЬНАЯ СИСТЕМА

- 6.1 • Эта печь относится к типу Y. Ее подключение выполняется только квалифицированными персоналом.
Соединительный кабель (при его отсутствии) и все, что необходимо для подключения печи к электросети, должен предоставить установщик. Шнур должен отвечать требованиям, приведенным в таблице 1 «Общие данные».
- Общее сопротивление линии электропитания устройства должно быть менее 100 Ом.
- Как уже указывалось ранее, линия электропитания печи должна быть снабжена общим всеполюсным выключателем, минимальное расстояние открытия между контактами выключателя должно быть как минимум 3 мм для каждого полюса.
- 6.2 • Для доступа к клеммной коробке подсоединения к сети, необходимо открутить фиксирующие винты и демонтировать правую панель печи (независимо от модели).
- 6.3 • В моделях, поставляемых без кабеля питания, его необходимо пропустить под держателем. Отдельные проводники подсоединяются к соответствующим зажимам клеммной коробки. Заземляющий провод должен быть длиннее других проводов, чтобы в случае сильного натяжения или разрыва держателя кабеля, он отсоединился только после проводов напряжения.
Проверьте эффективность всеполюсного выключателя расположенного на входе.
- 6.4 • Кроме того, печь должна входить в эквипотенциальную систему. Это соединение выполняется подключением к специальной клемме (расположенной на задней панели печи, и обозначенной международным знаком IEC60417 - 5021), провода с номинальным сечением до 10 мм². Соединение выполняется между всем близлежащим оборудованием, расположенным в помещении, и распределительной установкой здания.
- 6.5 • Электрическая безопасность этого оборудования гарантируется, только если оборудование правильно подсоединено к действующей установке заземления, как это предусмотрено действующими нормами.
- 6.6 • Если шнур питания поврежден, следует заменить его у производителя, в его сервисном центре или силами квалифицированного персонала во избежание рисков.
- 6.7 • Выключайте прибор при отключении / подключении к источнику питания.
- 6.8 • Перед подключением убедитесь, что напряжение в сети соответствует напряжению, указанному на идентификационной табличке прибора.
- 6.9 • Указания по подключению к электросети
Подключайте прибор в соответствии с действующими в вашей стране, штате, городе или муниципалитете правилами.
Подключите прибор к соответствующей электросети. Потребляемый ток, предохранители и сечение кабеля зависят от следующих факторов:
- местные правила
- длина кабелей
- качество кабелей
- электропитание
Для обеспечения надлежащего электрического подключения адаптируйте подключенную нагрузку к местным условиям и требованиям.
Производитель рекомендует использовать отдельную безопасную линию питания для каждого прибора.
- 6.10 • Для электрического подключения устройств можно использовать фиксированное или штекерное соединение.

6 • ПОДКЛЮЧЕНИЕ К ЭЛЕКТРОСЕТИ И ЭКВИПОТЕНЦИАЛЬНАЯ СИСТЕМА

- 6.11 Настольные приборы, предназначенные для стандартного питания 230 В переменного тока для газовых печей и трехфазного 400 В пер. тока для электрических печей, оснащены сетевым кабелем без вилки.
- 6.12 • Устройства, отличные от описанных выше, поставляются без кабеля питания.

Многополюсный кабель питания включает провода следующих цветов:

Электропитание 400 В пер. тока. 3 ф. + N:

Active L1 BROWN

Active L2 BLACK

Active L3 GREY

Neutral N BLUE

EARTH YELLOW-GREEN

Электропитание 400 В пер. тока. 3 ф. или 230 В пер. тока 3 ф.

Active L1 BROWN

Active L2 BLACK

Active L3 GREY

EARTH YELLOW-GREEN

Электропитание 230 В пер. тока.

Active L1 BROWN

Neutral N BLUE

EARTH YELLOW-GREEN

7 • ОСОБЫЕ УКАЗАНИЯ ПО ПОДКЛЮЧЕНИЮ К ЭЛЕКТРИЧЕСТВУ

- 7.1 • Вся серия печей оборудована двигателями для вентиляции в переменном направлении (по и против часовой стрелки), поэтому нет жестких требований к направлению вращения крыльчатки. После пуска двигателя достаточно проверить, что крыльчатка двигателя вращается свободно и находится на оси
Внимание: модели 20 x GN 1/1 и 20 x GN 2/1 оснащены двумя двигателями.
- 7.2 • При выполнении подключения к электричеству необходимо проверить, что нейтралью клеммной коробки соответствует нейтральный провод питающей линии. При неправильном подсоединении блокируется работа горелок. Эта неисправность сигнализируется электронной платой.
- 7.3 • Удостовериться также, чтобы потенциал нейтрали был равен нулю. В противном случае возникнет неполадка, описанная в пункте два настоящей главы. В этом случае обратиться к специалисту по установке электрической системы здания.
- 7.4 • **Подключение к сети Ethernet**
Для подключения к сети передачи данных используйте сетевой кабель категории не ниже 5. Разъем для подключения к сети Ethernet находится в нижней правой части устройства.

8 • ПОДСОЕДИНЕНИЕ К ВОДОПРОВОДУ И СЛИВУ

Прибор предназначен для постоянного подсоединения к водопроводной сети.

8.1 • ДАВЛЕНИЕ ВОДЫ

Как указано в главе “Технические характеристики”, давление воды в сети должно быть от 200 до 500 кПа. Если давление воды выше указанного, установите на входе в печь редуктор давления.

8.2 • ВОДОПРОВОДНОЕ СОЕДИНЕНИЕ ДЛЯ ПИТАНИЯ ГЕНЕРАТОРА ПАРА (ЕСЛИ ИМЕЕТСЯ) И ИСПАРИТЕЛЯ

Печи прямого пара:

Для питания испарителя необходимо подвести умягченную холодную или горячую воду (макс. 50 °С) согласно приведенным характеристикам.

Печи с генератором пара:

Для питания испарителя и генератора пара установка умягчителя не нужна, подвести холодную или горячую воду (макс. 50 °С).

Подсоединение воды R 3/4”.

Специалист по установке обязан предусмотреть гибкий шланг подачи воды, который должен соответствовать требованиям ИЕС 61770. Не использовать повторно существующие или уже использованные ранее соединительные шланги. На входе перед печью следует разместить отсечной вентиль воды.

Фитинг для подключения к водопроводу находится в нижней части справа прибора, в настольных моделях, а в напольных - в задней части внизу.

B • Подача холодной воды

D • Подача умягченной воды (может быть горячей при температуре до 50 °С).

• ДЛЯ МОДЕЛЕЙ:
061-101-062-102-054-084

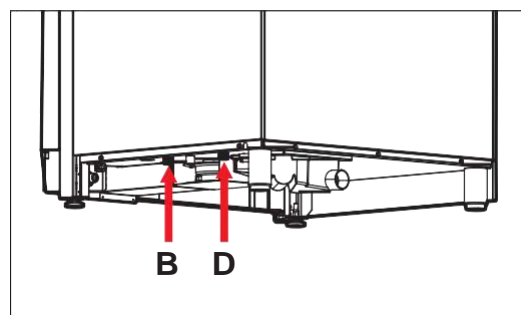

201-202-154

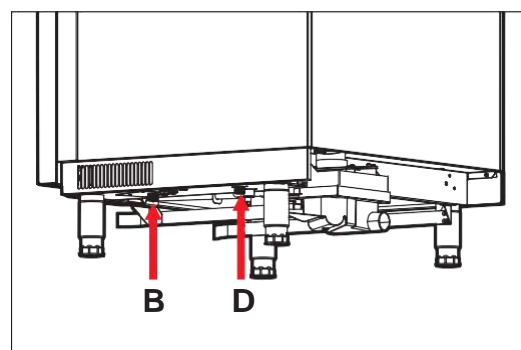

Штуцер для подключения к водопроводу находится в нижней правой части прибора. Чтобы получить доступ к соединениям, снимите нижнюю правую боковую панель.

• ДЛЯ МОДЕЛЕЙ:
161-134

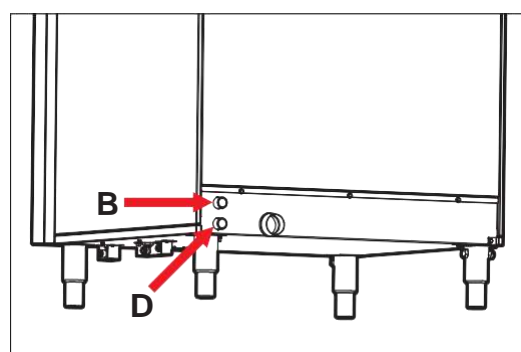

Штуцер для подключения к водопроводу находится в задней правой части прибора.

8 • ПОДСОЕДИНЕНИЕ К ВОДОПРОВОДУ И СЛИВУ

8.3 • ХАРАКТЕРИСТИКИ ВОДЫ

Характеристики воды обязательно должны находиться в пределах, указанных ниже. Это необходимо как для предотвращения коррозии, губительной для этого оборудования, и возникающей из-за использования слишком мягкой или слишком агрессивной воды; так и для предотвращения образования известкового налета в рабочей камере и в гидроустановке, образующегося в случае подачи слишком жесткой воды.

Жесткость: от 6° до 9° fH

РН: более 7,5

Хлориды: менее 30 ppm

Эти значения очень важны для создания надлежащей системы обработки воды!

8.4 • ВОДОПРОВОДНОЕ СОЕДИНЕНИЕ ДЛЯ КОНДЕНСАЦИИ ПАРОВ

Для питания конденсации паров необходимо подвести холодную воду. Подсоединение воды R 3/4". Специалист по установке обязан предусмотреть гибкий шланг подачи воды, который должен соответствовать нормам IEC 61770. Не использовать повторно существующие или уже использованные ранее соединительные шланги. На входе перед печью следует разместить отсечной вентиль воды.

Рекомендуется не использовать систему умягчения, снижающую карбонатную жесткость ниже 6 °fH, так как вода с такими характеристиками может быть агрессивной и коррозионной, что ведет к сокращению срока службы устройства.

Использование ионообменников натрия (также известных как смягчители соли) не рекомендуется.

Рекомендуемые предельные характеристики воды:

CL⁻	max 30 mg/l
Fe	max 0,1 mg/l
Mn	max 0,05 mg/l
Cu	max 0,05 mg/l
Cl2	max 0,1 mg/l
Проводимость воды: 50 – 200 µСм	

Таблица для перевода параметров жесткости воды:

	°fH	°dH	°eH (Clark°)	ppm (mg/l)	gr/gal (US)
1 °fH	1	0,56	0,7	10	0,6
1 °dH	1,79	1	1,25	17,9	1,07
1 °eH (Clark°)	1,43	0,8	1	14,28	0,86
1 ppm (mg/l)	0,1	0,06	0,07	1	0,06
1 gr/gal (US)	1,71	0,96	1,2	17,15	1

8 • ПОДСОЕДИНЕНИЕ К ВОДОПРОВОДУ И СЛИВУ

8.5 • СЛИВ

Слив воды происходит за счет свободного падения по жесткой трубе **DN 50**, устойчивой к высоким температурам, с максимальной длиной 2 м, установленной с постоянным уклоном не менее 4°. Средняя температура отработанной воды: 65°C. Используйте отводящую трубу, стойкую к температуре пара, которая, по крайней мере, эквивалентна трубе из полипропилена. Не используйте резиновый шланг.

Для серии печей со сливом того же типа, как слив на рис.1, можно выполнить прямое соединение с отсекающим сифоном, без промежуточной установки сливной воронки, так как отводной коллектор обладает внутренним выбросом воздуха (Рис. 2).

В случае, если имеется слив в пол без сифона, необходимо предусмотреть воздушный разрыв с минимальной просветом 2 см. (Рис. 3).

Рис. 1



ВНИМАНИЕ

Для приборов, установленных один на другой, и для модели 161 имеются 2 слива.

Чтобы облегчить установку и гарантировать правильную эксплуатацию, обеспечьте вентилируемый слив.

Рис. 2



Рис. 3



Для остальных моделей необходимо установить раструб, обеспечивающий минимальный воздушный разрыв 25 мм, между пластиковым сливным коленом прибора и канализацией. **ЗАПРЕЩАЕТСЯ** прямое соединение с канализацией.

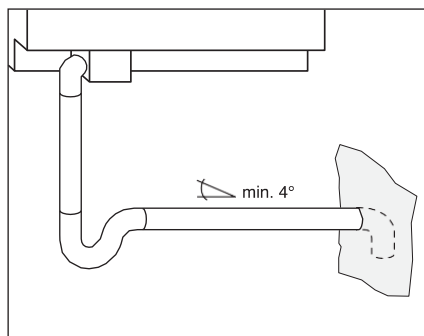
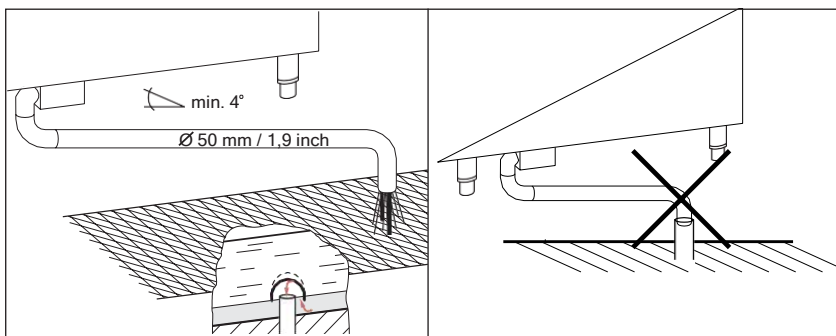
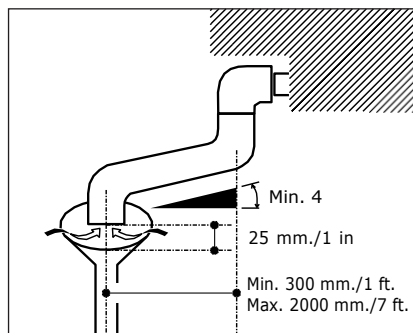

ВНИМАНИЕ:

Слив должен находиться за периметром печи на расстоянии мин. 300 мм / 1 фут и макс. 2000 мм / 7 футов.

Запрещается уменьшать диаметр слива.

9 • СИСТЕМЫ ПРОМЫВКИ

ВИДЫ СУЩЕСТВУЮЩИХ СИСТЕМ ПРОМЫВКИ

ДЛЯ НАСТОЛЬНЫХ МОДЕЛЕЙ: 61 / 101 / 062 / 102 / 054 / 084



В настольных приборах моющие средства находятся в специальном отсеке, предусмотренном под рабочей камерой.

ДЛЯ НАПОЛЬНЫХ МОДЕЛЕЙ: 161 / 201 / 202 / 134 / 154



В напольных приборах моющие средства следует размещать в непосредственной близости от печи.

В случае установки опоры для моющего средства SP DP (опция) следуйте приведенным ниже инструкциям:

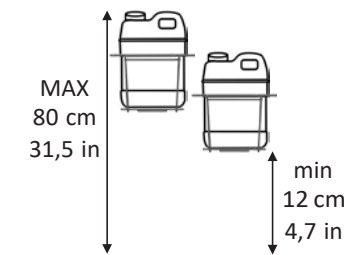

ЖИДКИЕ МОЮЩИЕ СРЕДСТВА

ДЛЯ МОДЕЛЕЙ

NAG.... / NAE.... / ARGN....B / AREN... B

9.1 • РАЗМЕЩЕНИЕ И НАСТРОЙКИ КАРТРИДЖА/КАНИСТРЫ МОЮЩЕГО СРЕДСТВА COMBICLEAN И (ИЛИ) СРЕДСТВА ДЛЯ УДАЛЕНИЯ НАКИПИ CALFREE

При нехватке моющего средства/средства от накипи для выполнения требуемого цикла мойки, на дисплее появляется всплывающее окно с рекомендацией визуально проверить уровень моющего средства/средства от накипи.

Карtridge/канистра моющего средства **COMBICLEAN** имеет пробку **ЖЕЛТОГО** цвета.

Карtridge/канистра средства удаления накипи **CALFREE** имеет пробку **ЗЕЛЕНОГО** цвета.

НАСТОЛЬНЫЕ МОДЕЛИ:

Откройте дверцу печи и дверцу, расположенную под варочной камерой печи.

Поместите cartridge/канистру в предусмотренное место в печи.

ВАЖНО! Перед снятием пробки дождитесь стабилизации уровня жидкости.

Снимите пробку нового cartridge и заведите трубку с пробкой (**ЖЕЛТОГО ЦВЕТА** для моющего средства **COMBICLEAN** и **ЗЕЛЕНОГО ЦВЕТА** для средства по удалению накипи **CALFREE**), при этом трубка должна быть обращена к передней стороне cartridge. Хорошо закройте пробку.

НАПОЛЬНЫЕ МОДЕЛИ:

Разместите канистру поблизости от печи.

ВАЖНО! Перед снятием пробки дождитесь стабилизации уровня жидкости.

Снимите пробку канистры и заведите трубку с пробкой (**ЖЕЛТОГО ЦВЕТА** для моющего средства **COMBICLEAN** и **ЗЕЛЕНОГО ЦВЕТА** для средства удаления накипи **CALFREE**) так, чтобы она всасывала со дна канистры. Хорошо закройте пробку

Нажмите кнопку **SET MAX**, соответствующую замененному cartridge/канистре **COMBICLEAN** или **CALFREE**.

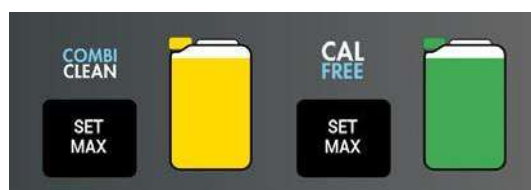

Индикатор показывает, что канистра полностью заполнена, выберите требуемый тип мойки, чтобы начать процедуру мойки.

ЖИДКИЕ МОЮЩИЕ СРЕДСТВА

ДЛЯ МОДЕЛЕЙ
SAG.... / SAE.... / ARGS....B / ARES. ..B

9.2 • ЗАМЕНА КАРТРИДЖА/КАНИСТРЫ МОЮЩЕГО СРЕДСТВА COMBICLEAN

Если при выборе автоматического цикла мойки **ЭКОЛОГИЧНАЯ, МЯГКАЯ, ИНТЕНСИВНАЯ** или **ОЧЕНЬ ИНТЕНСИВНАЯ**, на дисплее **15** появляется сообщение "Проверьте уровень COMBICLEAN", проверьте уровень моющего средства:

Настольные модели: откройте дверь печи и дверцу под рабочей камерой, проверьте уровень моющего средства в картридже.

Напольные модели: проверьте уровень моющего средства в канистре.



Если картридж (канистра) пуст, замените его согласно указаниям следующего раздела, в противном случае подтвердите сообщение "OK" нажатием рукоятки **16** для продолжения мойки.

Картридж (канистра) моющего средства **COMBICLEAN** имеет пробку **ЖЕЛТОГО ЦВЕТА**

9.32 НАСТОЛЬНЫЕ МОДЕЛИ - ЗАМЕНА КАРТРИДЖА:

Открутите пробку пустого картриджа и снимите его.

Установите новый картридж в специально отведенное место в печи.

ВАЖНО: Перед снятием пробки дождитесь стабилизации уровня жидкости.

Снимите пробку нового картриджа и введите трубку с пробкой **ЖЕЛТОГО ЦВЕТА** так, чтобы трубка была обращена к передней стороне картриджа. Хорошо закрутите пробку.

Поверните рукоятку **16** и выберите "Новый", подтвердите нажатием рукоятки **16** для продолжения мойки.

9.2.2 НАПОЛЬНЫЕ МОДЕЛИ - ЗАМЕНА КАНИСТРЫ:

Открутите пробку пустой канистры и снимите ее.

Установите новую канистру.

ВАЖНО: Перед снятием пробки дождитесь стабилизации уровня жидкости.

Снимите пробку канистры и введите трубку с пробкой **ЖЕЛТОГО ЦВЕТА** так, чтобы трубка доходила до дна канистры. Хорошо закрутите пробку.

Поверните рукоятку **16** и выберите "Новый", подтвердите нажатием рукоятки **16** для продолжения мойки.

ЖИДКИЕ МОЮЩИЕ СРЕДСТВА

ДЛЯ МОДЕЛЕЙ
SAG.... / SAE.... / ARGS....B / ARES. ..B

9.3 • ЗАМЕНА КАРТРИДЖА/КАНИСТРЫ СРЕДСТВА ДЛЯ УДАЛЕНИЯ НАКИПИ CALFREE

Если при выборе цикла Calout на дисплее 15 появляется сообщение «Проверьте уровень CALFREE», проверьте уровень моющего средства:

Настольные модели: откройте дверь печи и дверцу под рабочей камерой, проверьте уровень моющего средства в картридже.

Напольные модели: проверьте уровень моющего средства в канистре.

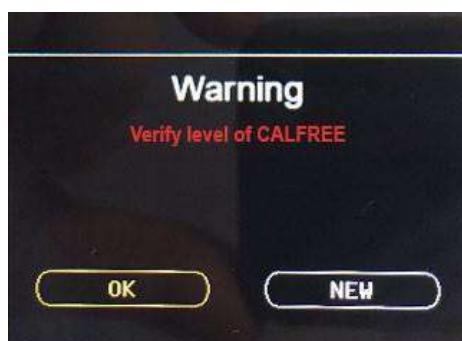

Если картридж (канистра) пуст, замените его согласно указаниям следующего раздела, в противном случае подтвердите сообщение "OK" нажатием рукоятки 16 для продолжения мойки.

Картридж средства для удаления накипи CALFREE имеет пробку **ЗЕЛЕННОГО ЦВЕТА**

9.33 НАСТОЛЬНЫЕ МОДЕЛИ - ЗАМЕНА КАРТРИДЖА:

Откройте пробку пустого картриджа и снимите его.

Установите новый картридж в специально отведенное место в печи.

ВАЖНО: Перед снятием пробки дождитесь стабилизации уровня жидкости.

Снимите пробку нового картриджа и введите трубку с пробкой **ЗЕЛЕННОГО ЦВЕТА** так, чтобы трубка была обращена к передней стороне картриджа. Хорошо закрутите пробку.

Поверните рукоятку 16 и выберите "Новый", подтвердите нажатием рукоятки 16 для продолжения мойки.

9.3.2 НАПОЛЬНЫЕ МОДЕЛИ - ЗАМЕНА КАНИСТРЫ:

Откройте пробку пустой канистры и снимите ее.

Установите новую канистру.

ВАЖНО: Перед снятием пробки дождитесь стабилизации уровня жидкости.

Снимите пробку канистры и введите трубку с пробкой **ЗЕЛЕННОГО ЦВЕТА** так, чтобы трубка доходила до дна канистры. Хорошо закрутите пробку.

Поверните рукоятку 16 и выберите "Новый", подтвердите нажатием рукоятки 16 для продолжения мойки.

10.1 • CALOUT

CALOUT - это система очистки, которая очищает бойлер от накипи и препятствует скоплению накипи в бойлере.

Система **CALOUT** может устанавливаться на печи с парогенератором.

Система **CALOUT** выполняет периодическую очистку бойлера при помощи специальной программы, пользователь должен запустить эту программу, когда печь выдаст предупредительное сообщение (см. руководство по эксплуатации печи).

Печи с системой **CALOUT** можно подсоединять к гидросети напрямую, без промежуточной установки умягчителя.

В любом случае, характеристики воды должны находиться в границах предельных значений (см. главу 8) для предотвращения явлений коррозии, чрезвычайно вредных для оборудования в случае подачи слишком агрессивной воды.

ВНИМАНИЕ: НЕСОБЛЮДЕНИЕ ПЕРИОДИЧНОСТИ ИСПОЛЬЗОВАНИЯ СИСТЕМЫ CALOUT МОЖЕТ НЕГАТИВНО СКАЗАТЬСЯ НА РАБОТЕ И ЦЕЛОСТНОСТИ БОЙЛЕРА (в этом случае починка или замена бойлера не покрывается гарантией).

ИСПОЛЬЗУЙТЕ ТОЛЬКО СРЕДСТВО “CF 010 - CALFREE”, ПОСТАВЛЯЕМОЕ ПРОИЗВОДИТЕЛЕМ.

ЗАПРЕЩАЕТСЯ ИСПОЛЬЗОВАТЬ ОБЩИЕ СРЕДСТВА ПРОТИВ НАКИПИ И СРЕДСТВА ПРОТИВ ИЗВЕСТКОВОГО НАЛЕТА.

ПРИ ИСПОЛЬЗОВАНИИ ДРУГИХ СРЕДСТВ, ПРОИЗВОДИТЕЛЬ СНИМАЕТ ГАРАНТИЮ С КОМПОНЕНТОВ СИСТЕМЫ CALOUT И С БОЙЛЕРА.

10 • CALOUT (если присутствует)

10.2 • УСТАНОВКА ПЕЧЕЙ С УСТРОЙСТВОМ CALOUT (20GN1/1 - 20GN2/1)

- Расположите емкость с **ЗЕЛеной** крышкой со средством против накипи “Calfree” (поставляется вместе с оборудованием) с правой стороны печи.
- Введите трубочку с **ЗЕЛеной** крышкой, которая поставляется вместе с оборудованием, и отмечена этикеткой **CALOUT** (см. **соединение с правой стороны печи**) в емкость до самого дна и плотно закройте крышку.

ВАЖНАЯ ИНФОРМАЦИЯ:

Во избежание ошибок при подсоединении, а также чтобы не перепутать емкости, производитель предусмотрел:

- **ЗЕЛеную** крышку для емкости со средством против известкового налета “Calfree” для системы **CALOUT**.
- **ЖЕЛтую** крышку для емкости со щелочным моющим средством “Combiclean” (для системы мойки).

В любом случае, емкости со средством против известкового налета “Calfree” и с моющим средством “Combiclean” помечены специальными ярлыками, на которых указываются название и характеристики средства, а также меры предосторожности при использовании.

11 • ОТДУШИНЫ

- 11.1 • Ни при каких условиях нельзя закрывать или заглушать отдушины А и В, или подсоединять их к другим трубам.

А - Отдушина для удаления паров из рабочей камеры

В - Отдушина безопасности

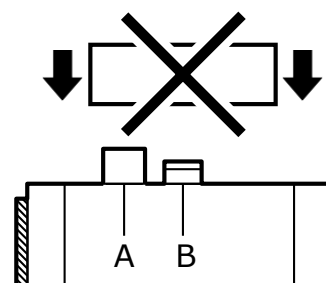

12 • ПОДСОЕДИНЕНИЕ ГАЗОТЕХНИЧЕСКОЙ УСТАНОВКИ

12.1 • ТРЕБОВАНИЯ К ТИПУ ГАЗА И ДАВЛЕНИЮ ГАЗА

Убедитесь, что заводская настройка газа на приборе соответствует фактическим условиям подключения газа на месте установки.

Тип газа, установленный в приборе, и динамическое давление подключения должны совпадать с данными на паспортной табличке.

Обязательно проверьте статическое и динамическое давление, допускается разница максимально в 10%.

12.2 • ИСПЫТАНИЯ ГЕРМЕТИЧНОСТИ

ПРЕВЫШЕНИЕ ДОПУСТИМЫХ ЗНАЧЕНИЙ CO/CO₂

Опасность отравления при превышении допустимых значений CO/CO₂ из-за неправильной настройки горелки.

- При первом запуске проведите анализ газов, образующихся при сгорании.

- Задокументируйте характеристики газов, образующихся при сгорании.

- Анализ газов, образующихся при сгорании, должен выполняться только техником, уполномоченным производителем. Анализ газов, образующихся при сгорании, необходимо выполнить перед вводом прибора в эксплуатацию.

- Подключение газа должно выполняться только уполномоченным местным установщиком.

- Соединительная газовая труба должна выдерживать номинальную тепловую нагрузку, указанную на паспортной табличке.

- Герметичность подачи и распределения газа в приборе необходимо проверить с помощью подходящего инструмента для проверки.

12 • ПОДСОЕДИНЕНИЕ ГАЗОТЕХНИЧЕСКОЙ УСТАНОВКИ

12.1 • ПОДСОЕДИНЕНИЕ ГАЗА

Сечение трубы для подвода газа зависит от вида газа и от потребления оборудования. Установка должна быть разработана и выполнена в соответствии с действующими нормативными документами. **Сечение патрубка печи для присоединения газа может быть R 1/2" или R 3/4", запрещается уменьшать это сечение.**

Перед печью должен быть установлен запорный кран быстрого отсечения для газа. Кран должен соответствовать действующим нормам.

Подсоединение к установке подвода газа может быть фиксированным или разъединяемым; при использовании гибких шлангов, последние должны быть выполнены из неоокисляющегося антикоррозийного материала.

Если при выполнении подсоединения используются уплотняющие материалы, они должны быть одобрены и утверждены для данной функции.

12.2 • ИСПЫТАНИЕ НА ПЛОТНОСТЬ

Все соединения между установкой и оборудованием необходимо подвергнуть испытанию на герметичность. Для этой операции рекомендуется использовать аэрозоль течеискатель, либо покрасить места соединений разнообразными пенящими веществами, не вызывающими коррозию: в обоих случаях не должны образовываться пузырьки.

Категорически запрещается использовать открытый огонь для испытания на герметичность!

12.3 • УДАЛЕНИЕ ОТРАБОТАННЫХ ГАЗОВ

Модель 6 GN 1/1 - 5 x (600x400)

Поскольку это оборудование по своей мощности относится к установкам типа АЗ, то нет необходимости в его подсоединении к дымоходу для вывода отработанных газов. Отработанные газы могут выбрасываться в помещение, где установлено оборудование. Необходима хорошая непрерывная аэрация!

Остальные модели

Поскольку мощность этого оборудования >14 кВт, оно устанавливается как оборудование типа В. При проектировании помещения для установки печи, установщик должен предусмотреть один из способов установки, указанный ниже. Для этого необходимо установить отводные трубы, диаметры которых приведены в схемах установки.

Внимание:

Температура отработанных газов может достигать 400 °C!

Категорически запрещается подсоединять отвод газов к какой-либо всасывающей системе!

Прежде чем подсоединить печь, необходимо продуть установку подвода газа от возможных отходов обработки.

12 • ПОДСОЕДИНЕНИЕ ГАЗОТЕХНИЧЕСКОЙ УСТАНОВКИ

Установка типа В13

Отвод газов за счет естественного подъемного давления с установкой воздушного клапана и термоустойчивой трубы (см. "Температура газов" в таблице 4 главы "Технические характеристики") соединенной с дымоходом. При выборе этого типа установки, на печь устанавливается воздушный клапан отдельный для каждой печи (см. рисунок). Если печь оснащена шейкой-адаптером для стандартных труб, вставьте адаптер. Категорически запрещается выполнять прямое соединение с механической всасывающей системой.

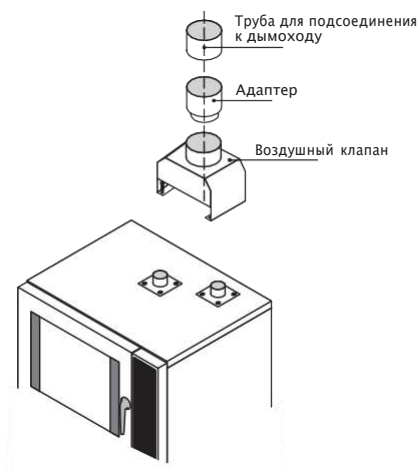

Установка типа В23

Отвод газов посредством механического отсасывания при помощи всасывающей вытяжки с термоустойчивым фильтром или всасывающего потолка, **без применения воздушного клапана**. Отработанные газы отсасываются из помещения и направляются в дымоход или выводятся непосредственно на улицу. Необходимо поддерживать соответствующую дистанцию между выводом газов из печи и фильтром вытяжки или всасывающим потолком.

Система отсасывания газов, выбранная для установок типа В23, должна быть адекватного размера, и должна быть оборудована хотя бы одним устройством перекрытия, соединенным с линией подачи газа. Это перекрытие срабатывает при улавливании газа и перекрывает газ, если вытяжка или всасывающий потолок не работают.

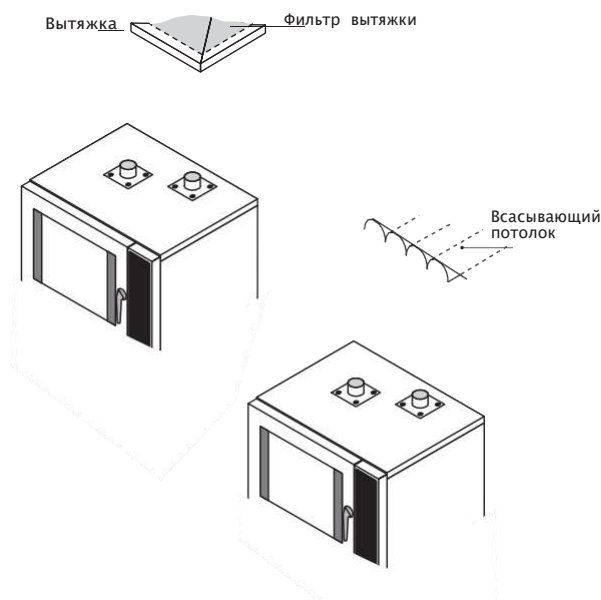

По окончании установки установщик должен обновить паспортную табличку с данными оборудования: несмываемым фломастером необходимо поставить крестик напротив выполненного типа установки.

А3

В13

В23

Изготовитель снимает с себя всякую ответственность за возможный ущерб или неисправности оборудования, если они были вызваны отсутствием заземления или неправильным заземлением, неправильной установкой или неправильным подсоединением оборудования, или несоответствием электропроводки здания действующим нормативам.

13 • РАБОТА С ПРЕДУСМОТРЕННЫМ РАСХОДОМ ТЕПЛА

- 13.1 • Все оборудование во время окончательного испытания на заводе, подготавливается для газа того типа, который указан на самоклеющейся табличке, расположенной рядом с табличкой с характеристиками. Если оборудование было подготовлено для группы газов, которые недоступны в стране клиента, необходимо выполнить трансформацию оборудования и адаптировать его к имеющимся в продаже газам. В этом случае необходимо связаться со службой технической поддержки и ознакомиться с техническим руководством.
- 13.2 • Запуск оборудования с предусмотренным расходом тепла зависит от давления на входе, от теплопроизводительности газа и от правильного использования первичного воздуха.
- 13.3 • Давление на входе, позволяющее оборудованию работать, для различных видов газов должно находиться в пределах, указанных в таблице 6 буклета *“Технические характеристики газа”*. **Запрещается производить запуск оборудования, если значение давления выходит за эти границы.** При давлении газа отличном от указанного в таблице 6, рекомендуется связаться с учреждением или организацией, поставляющей газ, или с компанией, которая выполнила установку.
- 13.4 • Низкую теплопроизводительность газа можно проверить в учреждении или организации, поставляющей газ; теплопроизводительность газа должна соответствовать данным, указанным в таблице 5 буклета *“Технические характеристики газа”*.
- 13.5 • **ИЗМЕРЕНИЕ ДАВЛЕНИЯ НА ВХОДЕ**
Давление на входе измеряется при помощи U-образного манометра, соединенного с разъемом давления (3), клапана регулировки газа. Для доступа к клапану необходимо снять правую защитную панель.
Прежде чем подсоединить манометр, необходимо ослабить натяжной винт разъема давления (3). Затем при работающей горелке измеряется давление. Значение давления на манометре должно находиться в пределах, указанных в таблице 6 буклета *“Технические характеристики газа”*. По окончании измерения давления тщательно закрутите винт (3).
Запрещается откручивать запаянные винты клапанов. **Выкручивание запаянных винтов влечет за собой немедленное прекращение гарантии!**

ВНИМАНИЕ:

Компоненты газовой системы могут выдерживать максимальное давление 65 мбар. Рабочее давление большего значения не допускается.

13 • РАБОТА С ПРЕДУСМОТРЕННЫМ РАСХОДОМ ТЕПЛА

ПРОВЕРКА РАСХОДА ТЕПЛА ДЛЯ NAG.../ ARGN... В

- Горелка рабочей камеры

С помощью калибра проверьте заглубление винта "А" по таблице 5 буклета "Технические характеристики газа".

Откройте окно управления горелкой:



Проверьте, соответствует ли скорость вентилятора горелки данным, приведенным в таблице 5 буклета "Технические характеристики газа".

Задайте приготовление конвекцией на 180°C, и активируйте скорости "МИН", "МАКС" и работу с открытой дверцей.

Проверьте горение, проверьте значения CO (ppm) и CO₂ (%), при помощи соответствующего инструмента.

Запустите печь с открытой дверцей и подождите 5 минут.

Поместите зонд для забора газов в отводную трубу отработанных газов (рабочей камеры и бойлера).

Значение CO₂ должно находиться:

для Метана	между 9% и 10,5%
для сжиженного нефтяного газа	между 9% и 13%

Значение CO не должно превышать 300 ppm (при измерении).

Если эти значения не укладываются в приведенные выше границы, действуйте согласно техническому руководству.

Чтобы выполнить трансформацию от метана к сжиженному нефтяному газу или наоборот, действуйте согласно техническому руководству.

- Горелка бойлера

Повторите все операции, задав приготовление на пару при 130°C (в т.ч. с закрытой дверцей).

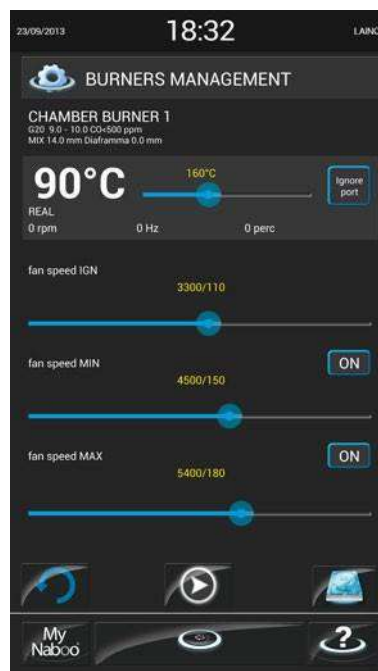

ТРАНСФОРМАЦИЯ: КАК БЫЛО СКАЗАНО ВЫШЕ, ОБОРУДОВАНИЕ НАСТРАИВАЕТСЯ НА ФАБРИКЕ НА ГАЗ УКАЗАННОГО ТИПА, ТЕМ НЕ МЕНЕЕ, МОЖЕТ ВОЗНИКНУТЬ НЕОБХОДИМОСТЬ В ТРАНСФОРМАЦИИ ОТ ОДНОГО ТИПА ГАЗА К ДРУГОМУ. ТОЛЬКО ПЕРСОНАЛ, АВТОРИЗОВАННЫЙ ФИРМОЙ-ИЗГОТОВИТЕЛЕМ, ПРИНАДЛЕЖАЩИЙ К СЛУЖБЕ ТЕХНИЧЕСКОЙ ПОДДЕРЖКИ И ОБЛАДАЮЩИЙ СООТВЕТСТВУЮЩИМ ТЕХНИЧЕСКИМ РУКОВОДСТВОМ, МОЖЕТ ВЫПОЛНЯТЬ ТРАНСФОРМАЦИИ.

13 • РАБОТА С ПРЕДУСМОТРЕННОЙ ТЕПЛОПРОИЗВОДИТЕЛЬНОСТЬЮ

КОНТРОЛЬ ТЕПЛОПРОИЗВОДИТЕЛЬНОСТИ SAG. / ARG. В

- Горелка камеры

Убедиться, что скорость вентилятора горелки соответствует данным из **таблицы 5** брошюры "Технические данные газа".

Чтобы войти в окно управления горелкой и проверить:

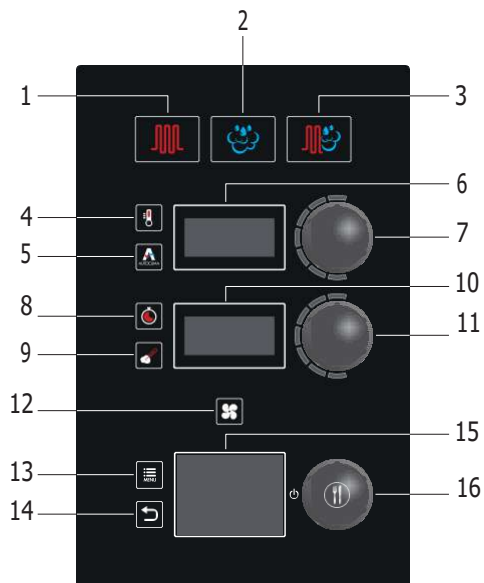

Нажмите кнопку МЕНЮ 13, поверните ручку 16 до отображения на дисплее надписи "Настройки" и подтвердите, нажав ручку 16.

Выберите "Газ" и нажмите ручку 16 для подтверждения. Поверните ручку 16 для ввода пароля доступа к режиму изменения параметров и подтвердите, нажав ручку 16.

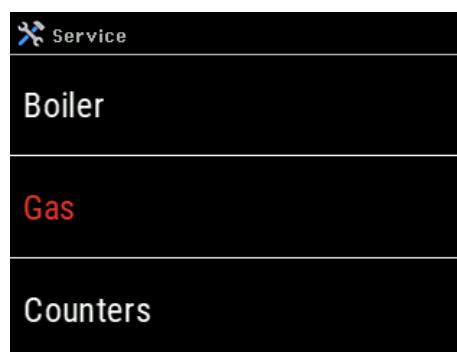
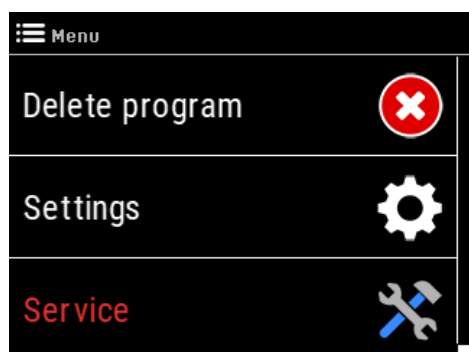

13 • РАБОТА С ПРЕДУСМОТРЕННОЙ ТЕПЛОПРОИЗВОДИТЕЛЬНОСТЬЮ

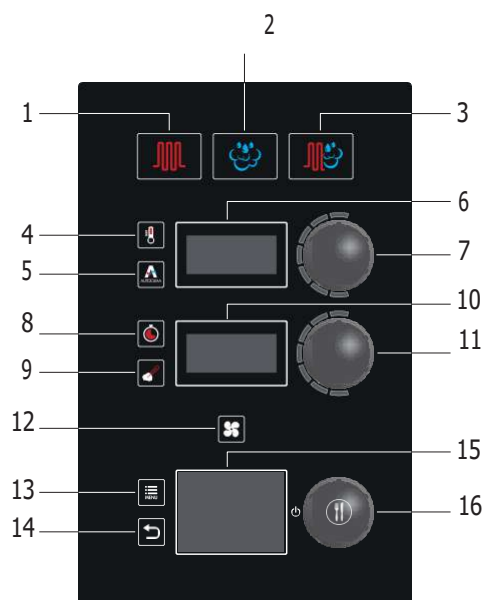

Выберите горелку, повернув рукоятку 16 и подтвердите, нажав рукоятку 16.

Установите новое значение, повернув рукоятку 16, и подтвердите, повернув рукоятку 16.

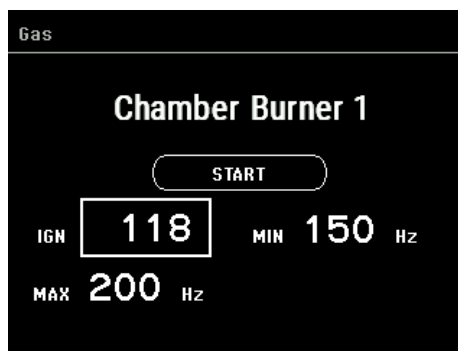
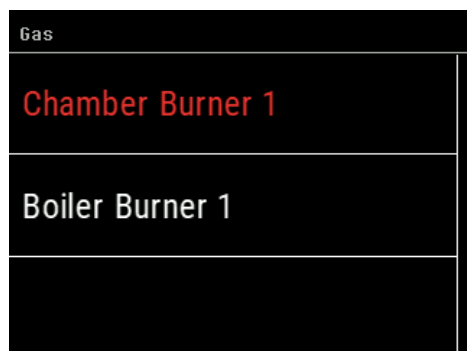

Для изменения значения выделите его, повернув рукоятку 16, и подтвердите, нажав рукоятку 16.

Выполните аналогичные действия для проверки значений следующих горелок, при их наличии (например, "Горелка камеры 2").

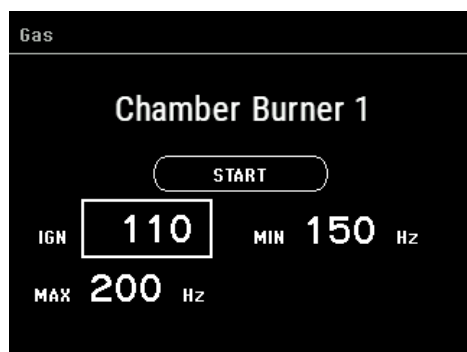

13 • РАБОТА С ПРЕДУСМОТРЕННОЙ ТЕПЛОПРОИЗВОДИТЕЛЬНОСТЬЮ

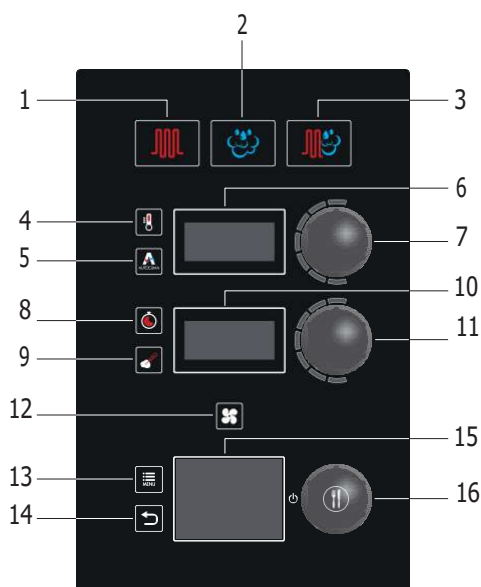

Затем, для тестирования правильной работы горелок, выберите "Пуск", повернув рукоятку **16**, и подтвердите, повернув рукоятку **16**.

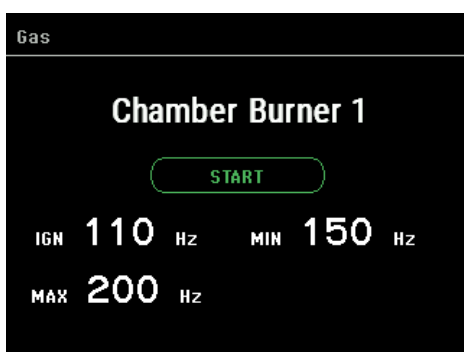

Горелка сначала перейдет в режим предварительной вентиляции, а затем перейдет к заданному включению IGN. Первая ступень включения IGN показывается на дисплее **10** с первого пункта, приведенного под значением скорости.

Затем автоматически включатся ступени минимальной и максимальной скорости, обозначенные соответственно вторым и третьим пунктом.

На исправную работу горелки показывает увеличение температуры в камере.

Для отключения горелок нажмите кнопку "СТОП", отображаемую на дисплее **15**.

Чтобы выйти из цикла, нажать кнопку **14**.

ПРИМЕЧАНИЕ: Для проверки горелки бойлера активируйте номер горелки бойлера (например, "Горелка бойлера 1"), как в случае нагрева горелки камеры.

Во время проведения тестов имеется возможность вручную заблокировать последовательность нажатием кнопки "МЕНЮ" **13**; таким образом горелка блокируется в нужной фазе (например, включение IGN), что дает возможность технику осуществить другие проверки на этом этапе. Когда этап заблокирован, точка, обозначающая фазу 1, 2 или 3, мигает. Для восстановления последовательности нажмите ту же кнопку "МЕНЮ" **13**.

ПРИМЕЧАНИЕ: при максимальной скорости нет смысла блокировать фазу, поскольку печь уже находится в рабочем режиме. Можно перейти к этапу минимального режима, нажав кнопку "МЕНЮ" **13**.

Чтобы выполнить тестирование с открытой дверью, после запуска цикла нажать кнопку "СРЕДА" **5**; такая функция полезна в процессе анализа горения и для тестирования длительной работы горелки, когда при этом не достигается заданная в камере температура.

13 • РАБОТА С ПРЕДУСМОТРЕННЫМ РАСХОДОМ ТЕПЛА

Проверьте горение, проверьте значения **CO (ppm)** и **CO₂ (%)**, при помощи соответствующего инструмента.

Запустите печь с открытой дверцей и подождите 5 минут.

Поместите зонд для забора газов в отводную трубу отработанных газов (рабочей камеры и бойлера).

Значение **CO₂** должно находиться:

для **Метана** между **9% и 10,5%**

для **сжиженного нефтяного газа** между **9% и 13%**

Значение **CO** не должно превышать **300 ppm** (при измерении).

Если эти значения не укладываются в приведенные выше границы, действуйте согласно техническому руководству.

Чтобы выполнить трансформацию от метана к сжиженному нефтяному газу или наоборот, действуйте согласно техническому руководству.

- Горелка бойлера

Повторите все операции, задав приготовление на пару при 130°C (в т.ч. с закрытой дверцей).

ТРАНСФОРМАЦИЯ: КАК БЫЛО СКАЗАНО ВЫШЕ, ОБОРУДОВАНИЕ НАСТРАИВАЕТСЯ НА ФАБРИКЕ НА ГАЗ УКАЗАННОГО ТИПА, ТЕМ НЕ МЕНЕЕ, МОЖЕТ ВОЗНИКНУТЬ НЕОБХОДИМОСТЬ В ТРАНСФОРМАЦИИ ОТ ОДНОГО ТИПА ГАЗА К ДРУГОМУ. ТОЛЬКО ПЕРСОНАЛ, АВТОРИЗОВАННЫЙ ФИРМОЙ-ИЗГОТОВИТЕЛЕМ, ПРИНАДЛЕЖАЩИЙ К СЛУЖБЕ ТЕХНИЧЕСКОЙ ПОДДЕРЖКИ И ОБЛАДАЮЩИЙ СООТВЕТСТВУЮЩИМ ТЕХНИЧЕСКИМ РУКОВОДСТВОМ, МОЖЕТ ВЫПОЛНЯТЬ ТРАНСФОРМАЦИИ.

14 • ЗАПУСК И ПРИЕМОЧНЫЕ ИСПЫТАНИЯ

Не устанавливайте прибор в помещениях с температурой ниже 5 °С.

- 14.1 • По окончании подключения проверьте оборудование и всю установку.

Внимательно проверьте:

- что на внешних стенках оборудования не осталось кусочков защитной пленки, и что рабочая камера пуста;
 - что все отдушины открыты;
 - что все соединения выполнены в соответствии с требованиями и указаниями данного руководства;
 - что соблюдаются все требования безопасности действующих норм, законов и директив;
 - что в выполненных подсоединениях газа и воды отсутствуют утечки;
 - что трубы слива воды и выброса газов свободны.
- наклейте предупреждающую табличку с сигналом об опасности ожогов на высоту 1,6 м от земли.

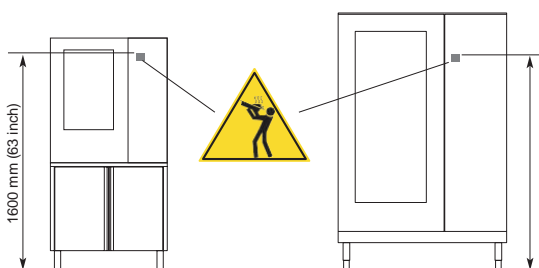

- 14.2 • **ПЕРВЫЙ ВВОД В ЭКСПЛУАТАЦИЮ**

Опасность ожога горячим паром.

Горячий пар выделяется при работе или чистке прибора. Если открыть дверцу рабочей камеры, можно обжечься горячим паром.

Осторожно откройте дверцу рабочей камеры и оставьте ее приоткрытой на несколько секунд, чтобы пар поднялся вверх.

Убедитесь в отсутствии людей в рабочей зоне машины

- 14.3 • Кроме того проверьте герметичность силиконовых муфт и соединений гидроконтур (отдушину рабочей камеры, слив рабочей камеры, ванночку для сбора воды).

- 14.4 • Для приборов, оснащенных автоматической системой мойки с ящиками.

Выполните создание чистящего средства/средства для удаления накипи.

- 14.5 • Осторожно установите правую панель, снятую для выполнения работ, описанных выше.

- 14.6 • Для большей безопасности и для исправной работы оборудования рекомендуется выполнить проверку расхода газа волюметрическим методом. Установив с помощью газового счетчика, сколько газа было израсходовано в определенный промежуток времени, можно сравнить результат со значениями, приведенными в таблице 5 буклета "Технические характеристики газа".

- 14.7 • Документ о проведении испытаний должен быть заполнен во всех его частях, зарегистрирован на техническом портале Service-Planner и представлен заказчику, который должен подписать его в знак принятия. Данная операция автоматически означает начало гарантийного срока печи.

- 14.8 • **ВНИМАНИЕ.** Перед установкой рекомендуется обновить ПО печи до последней версии.

15 • ВАЖНЫЕ УКАЗАНИЯ ДЛЯ ПОЛЬЗОВАТЕЛЯ

- 15.1 • Опираясь на руководство по эксплуатации, разъясните пользователю функции печи, меры предосторожности, надлежащее использование и, в особенности, периодичность техобслуживания печи. Техобслуживание, включающее в себя чистку горелок, контроль камеры горения и чистку различных труб, должно производиться как минимум раз в год. Для этого рекомендуется заключить контракт на техобслуживание.
- 15.2 • Разъясните пользователю, что всякий ремонт или техобслуживание, в котором со временем возникнет необходимость, должно производиться только авторизованной службой технической поддержки.
- 15.3 • Проинструктируйте пользователя, что в случае неполадок или сбоев работе печи, необходимо немедленно перекрыть подачу воды, электричества и газа.
- 15.4 • Сохраните руководство по установке и электросхему для возможного ремонта. Разъясните пользователю, что руководство по эксплуатации, поставляемое с печью, должно храниться на видном месте, поблизости от печи. Рекомендуется указать в руководстве по эксплуатации название службы технической поддержки, в которую Вы обычно обращаетесь.
- 15.5 • Разъясните пользователю, что некоторые сбои работы зачастую вызваны ошибками при использовании оборудования, например, закрытыми кранами подачи, поэтому рекомендуется обучить персонал правильному использованию и принципам работы оборудования. При повторяющихся сбоях необходимо обратиться в службу технической поддержки.
- 15.6 • Кроме того, обратите внимание, что изменения в помещении, где установлено оборудование, и изменения в вентиляции помещения могут повлиять на горение. В таких случаях рекомендуется выполнить проверку функций печи.

15.7 • ПОДАЧА ВОЗДУХА

В нижней части передней панели находится пластиковая панель управления, в которой находится небольшой ящик для емкости с эссенцией Smoke и воздушного фильтра.



Внимание: убедитесь, что воздухозаборник не всасывает пар или горячий воздух, чтобы не повредить электронные компоненты, расположенные непосредственно над ним.

15 • ВАЖНЫЕ УКАЗАНИЯ ДЛЯ ПОЛЬЗОВАТЕЛЯ

15.8 • ВОЗДУШНЫЙ ФИЛЬТР

Для моделей 061-062-101-102-054-084

Воздушный фильтр расположен на салазках на панели управления. Салазки можно полностью извлечь из панели, а металлический фильтр можно снять для очистки.



Для моделей 161-134

Воздушный фильтр расположен в нижней части передней панели. Металлический фильтр можно извлечь, потянув за язычок на передней части фильтра.



ВАЖНО

Рекомендуется еженедельная проверка состояния фильтра.

В любом случае, система профилактического обслуживания предупредит пользователя о необходимости очистки воздушного фильтра.

Металлический воздушный фильтр можно мыть в посудомоечной машине.

УКАЗАНИЯ ПО ВЫВОДУ ИЗ ЭКСПЛУАТАЦИИ

Чтобы вывести прибор из эксплуатации, соблюдайте следующие инструкции:

- Убедитесь, что прибор остыл и достиг температуры ниже 40 °C [104 °F].
- Убедитесь, что парогенератор работает в холостом режиме.
- Убедитесь, что все гидравлические контуры, через которые проходит вода и средства для очистки, опорожнены.
- Закройте подачу газа.
- Убедитесь, что прибор отключен от источника питания и обесточен.
- Отключите прибор от системы подачи воды, канализации и, в случае газовых приборов, системы подачи газа.
- Если прибор будет транспортироваться, снимите его с ножек и отсоедините от имеющихся настенных креплений (крепёжной цепи).

16 • ЛИКВИДАЦИЯ И УТИЛИЗАЦИЯ

«Внедрение директив 2002/95/СЕ и последующей директивы 2011/65/EU, касающихся сокращения использования опасных веществ в электрическом и электронном оборудовании, а также утилизации отходов».

16.1 • УТИЛИЗАЦИЯ

Символ «перечеркнутого мусорного контейнера» на устройстве означает, что изделие в конце срока его полезного использования должно быть утилизировано отдельно от других отходов.



16.2 • Кроме того, по окончании срока его использования, пользователь должен сдать оборудование в специальный центр раздельного сбора электрических и электронных отходов, или же вернуть его дилеру при покупке новой равноценной аппаратуры, в соотношении один к одному.

16.3 • Раздельный сбор для последующей экологической утилизации оборудования способствует избеганию негативных эффектов на окружающую среду и здоровье человека и способствует повторному использованию и / или переработке материалов, из которого это оборудование изготовлено.

16.4 • Нарушение пользователем правил утилизации оборудования влечет за собой применение административных санкций, предусмотренных законом.

16.5 • Соблюдайте нормы соответствующей страны, касающиеся утилизации оборудования.

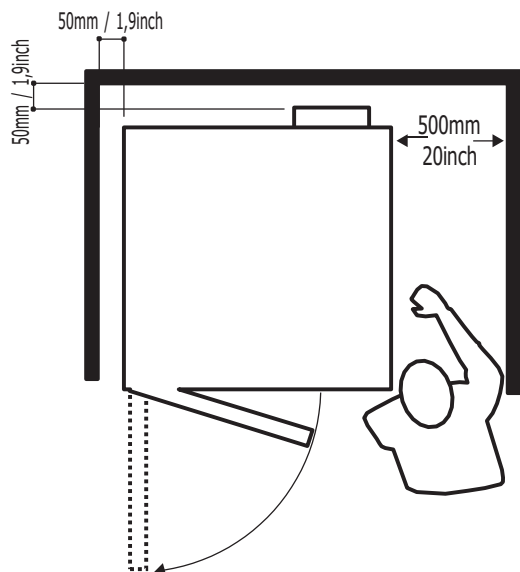

НЕОБХОДИМОЕ РАССТОЯНИЕ

Рекомендуется оставить справа от машины свободное пространство в 500мм/20 дюймов для выполнения техобслуживания.

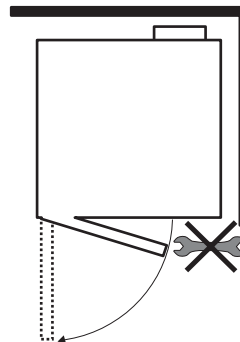

По установкам, отличным от указанных, следует консультироваться с производителем/дистрибьютором оборудования.

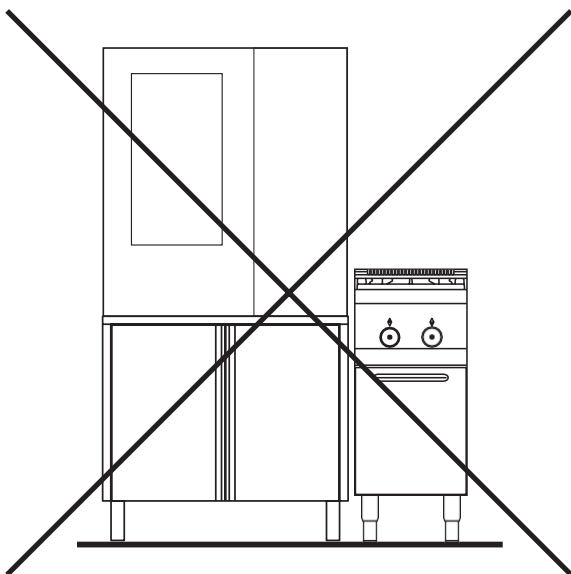

ВНИМАНИЕ: если температура среды справа от печи будет чрезмерно высока, печь остановит работу в целях безопасности.

ЗАПРЕЩАЕТСЯ УСТАНАВЛИВАТЬ ОБОРУДОВАНИЕ, ИСТОЧАЮЩЕЕ ТЕПЛО, С ПРАВОЙ СТОРОНЫ ПЕЧИ

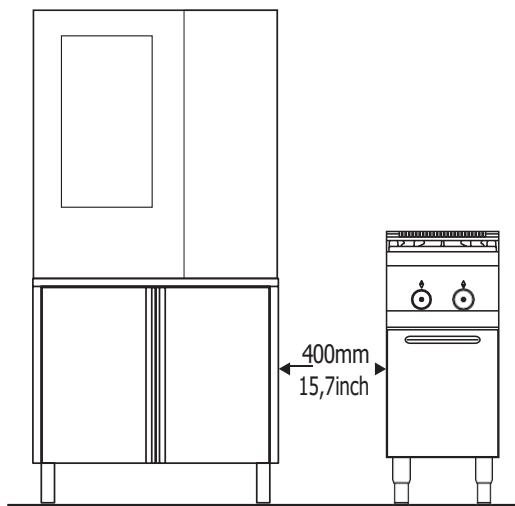

Минимальное расстояние от источников тепла справа от печи: 400мм/15,7 дюймов.

ИНСПЕКЦИЯ - ОБСЛУЖИВАНИЕ № 1

Стр. 50/2

Все	Газ	Бойлер	Мойка	Деятельность	Выполнено	Примечания
X				Проверка положения и подключений		
X				Проверка внешнего состояния (панели, внутренняя и внешняя очистка)		
X				Проверка версии программного обеспечения (при необходимости обновить)		
X				Проверка соединения с системой cloud (при необходимости выполнить соединение)		
X				Проверка зарегистрированных аварийных сигналов		
		X		Проверка состояния CalOut (подключено? к-во часов свыше 5 и 8)		
ДВЕРЬ						
X				Выравнивание (при необходимости наладить)		
X				Состояние прокладки (при необходимости заменить – No Gar.)		
X				Герметичность (проверить путем подключения мойки от FT и пара)		
X				Слив лотка (сохранный? слив работает?)		
КАМЕРА						
X				Состояние (наличие налета – известковых отложений – No Gar.)		
X				Держатель противней и перегородка (состояние и положение)		
X				Форсунка увлажнения (при необходимости удалить известковый налет – No Gar.)		
X				Вентилятор (состояние, балансировка)		
ПЕРЕДНЯЯ ПАНЕЛЬ						
X				Очистка и протечки		
X				Очистка входа воздуха		
X				Электрические подключения/данные		

ИНСПЕКЦИЯ - ОБСЛУЖИВАНИЕ № 1

Стр. 51/2

Все	Газ	Бойлер	Мойка	Деятельность	Выполнено	Примечания
ЭЛЕКТРИЧЕСКИЙ ОТСЕК						
X				Очистка/попадания/утечки		
X				Визуальная проверка компонентов		
X				Проверка гидравлический подсоединений и возможных утечек		
X				Проверка электрических компонентов		
X				Проверка поглощения двигателя и нагревательных элементов		
		X		Проверка состояния датчиков бойлера		
		X		Проверка работы сливного клапана		
		X		Проверка насоса и контура calout		
			X	Проверка работы/уплотнений насоса/контура мойки		
			X	Проверка работы/уплотнений головки мойки (заменить)		
КАССЕТЫ						
		X	X	Проверка очистки и состояния (пробка, фильтр имикровыключатель)		
		X	X	Рециркуляционный насос		
		X	X	Проверка герметичности подсоединений		
ГАЗ						
X				Проверка типа газа, давления подачи и испытание нагерметичность		
X				Проверка горения		
X				Проверка электродов		
X				Затяжка гаек горелки		
Дата:				Печать и подпись:		

ИНСПЕКЦИЯ - ОБСЛУЖИВАНИЕ № 2

Стр. 1/2

Все	Газ	Бойлер	Мойка	Деятельность	Выполнено	Примечания
X				Проверка положения и подключений		
X				Проверка внешнего состояния (панели, внутренняя и внешняя очистка)		
X				Проверка версии программного обеспечения (при необходимости обновить)		
X				Проверка соединения с системой cloud (при необходимости выполнить соединение)		
X				Проверка зарегистрированных аварийных сигналов		
		X		Проверка состояния CalOut (подключено? к-во часов свыше 5 и 8)		
ДВЕРЬ						
X				Выравнивание (при необходимости наладить)		
X				Состояние прокладки (при необходимости заменить – No Gar.)		
X				Герметичность (проверить путем подключения мойки от FT и пара)		
X				Слив лотка (сохранный? слив работает?)		
КАМЕРА						
X				Состояние (наличие налета – известковых отложений – No Gar.)		
X				Держатель противней и перегородка (состояние и положение)		
X				Форсунка увлажнения (при необходимости удалить известковый налет – No Gar.)		
X				Вентилятор (состояние, балансировка)		
ПЕРЕДНЯЯ ПАНЕЛЬ						
X				Очистка и протечки		
X				Очистка входа воздуха		
X				Электрические подключения/данные		

ИНСПЕКЦИЯ - ОБСЛУЖИВАНИЕ № 2

Стр. 53/2

Все	Газ	Бойлер	Мойка	Деятельность	Выполнено	Примечания
ЭЛЕКТРИЧЕСКИЙ ОТСЕК						
X				Очистка/попадания/утечки		
X				Визуальная проверка компонентов		
X				Проверка гидравлический подсоединений и возможных утечек		
X				Проверка электрических компонентов		
X				Проверка поглощения двигателя и нагревательных элементов		
		X		Проверка состояния датчиков бойлера		
		X		Проверка работы сливного клапана		
		X		Проверка насоса и контура calout		
			X	Проверка работы/уплотнений насоса/контура мойки		
			X	Проверка работы/уплотнений головки мойки (заменить)		
КАССЕТЫ						
		X	X	Проверка очистки и состояния (пробка, фильтр имикровыключатель)		
		X	X	Рециркуляционный насос		
		X	X	Проверка герметичности подсоединений		
ГАЗ						
X				Проверка типа газа, давления подачи и испытание на герметичность		
X				Проверка горения		
X				Проверка электродов		
X				Затяжка гаек горелки		
Дата:				Печать и подпись:		

ИНСПЕКЦИЯ - ОБСЛУЖИВАНИЕ № 54

Все	Газ	Бойлер	Мойка	Деятельность	Выполнено	Примечания
X				Проверка положения и подключений		
X				Проверка внешнего состояния (панели, внутренняя и внешняя очистка)		
X				Проверка версии программного обеспечения (при необходимости обновить)		
X				Проверка соединения с системой cloud (при необходимости выполнить соединение)		
X				Проверка зарегистрированных аварийных сигналов		
		X		Проверка состояния CalOut (подключено? к-во часов свыше 5 и 8)		
ДВЕРЬ						
X				Выравнивание (при необходимости наладить)		
X				Состояние прокладки (при необходимости заменить – No Gar.)		
X				Герметичность (проверить путем подключения мойки от FT и пара)		
X				Слив лотка (сохранный? слив работает?)		
КАМЕРА						
X				Состояние (наличие налета – известковых отложений – No Gar.)		
X				Держатель противней и перегородка (состояние и положение)		
X				Форсунка увлажнения (при необходимости удалить известковый налет – No Gar.)		
X				Вентилятор (состояние, балансировка)		
ПЕРЕДНЯЯ ПАНЕЛЬ						
X				Очистка и протечки		
X				Очистка входа воздуха		
X				Электрические подключения/данные		

ИНСПЕКЦИЯ - ОБСЛУЖИВАНИЕ № 3

Стр. 2/2

Все	Газ	Бойлер	Мойка	Деятельность	Выполнено	Примечания
ЭЛЕКТРИЧЕСКИЙ ОТСЕК						
X				Очистка/попадания/утечки		
X				Визуальная проверка компонентов		
X				Проверка гидравлический подсоединений и возможных утечек		
X				Проверка электрических компонентов		
X				Проверка поглощения двигателя и нагревательных элементов		
		X		Проверка состояния датчиков бойлера		
		X		Проверка работы сливного клапана		
		X		Проверка насоса и контура calout		
			X	Проверка работы/уплотнений насоса/контура мойки		
			X	Проверка работы/уплотнений головки мойки (заменить)		
КАССЕТЫ						
		X	X	Проверка очистки и состояния (пробка, фильтр имикровыключатель)		
		X	X	Рециркуляционный насос		
		X	X	Проверка герметичности подсоединений		
ГАЗ						
X				Проверка типа газа, давления подачи и испытание нагерметичность		
X				Проверка горения		
X				Проверка электродов		
X				Затяжка гаек горелки		
Дата:				Печать и подпись:		

ИНСПЕКЦИЯ - ОБСЛУЖИВАНИЕ № 4

Стр. 1/2

Все	Газ	Бойлер	Мойка	Деятельность	Выполнено	Примечания
X				Проверка положения и подключений		
X				Проверка внешнего состояния (панели, внутренняя и внешняя очистка)		
X				Проверка версии программного обеспечения (при необходимости обновить)		
X				Проверка соединения с системой cloud (при необходимости выполнить соединение)		
X				Проверка зарегистрированных аварийных сигналов		
		X		Проверка состояния CalOut (подключено? к-во часов свыше 5 и 8)		
ДВЕРЬ						
X				Выравнивание (при необходимости наладить)		
X				Состояние прокладки (при необходимости заменить – No Gar.)		
X				Герметичность (проверить путем подключения мойки от FT и пара)		
X				Слив лотка (сохраненный? слив работает?)		
КАМЕРА						
X				Состояние (наличие налета – известковых отложений – No Gar.)		
X				Держатель противней и перегородка (состояние и положение)		
X				Форсунка увлажнения (при необходимости удалить известковый налет – No Gar.)		
X				Вентилятор (состояние, балансировка)		
ПЕРЕДНЯЯ ПАНЕЛЬ						
X				Очистка и протечки		
X				Очистка входа воздуха		
X				Электрические подключения/данные		

ИНСПЕКЦИЯ - ОБСЛУЖИВАНИЕ № 4

Стр. 2/2

Все	Газ	Бойлер	Мойка	Деятельность	Выполнено	Примечания
ЭЛЕКТРИЧЕСКИЙ ОТСЕК						
X				Очистка/попадания/утечки		
X				Визуальная проверка компонентов		
X				Проверка гидравлический подсоединений и возможных утечек		
X				Проверка электрических компонентов		
X				Проверка поглощения двигателя и нагревательных элементов		
		X		Проверка состояния датчиков бойлера		
		X		Проверка работы сливного клапана		
		X		Проверка насоса и контура calout		
			X	Проверка работы/уплотнений насоса/контура мойки		
			X	Проверка работы/уплотнений головки мойки (заменить)		
КАССЕТЫ						
		X	X	Проверка очистки и состояния (пробка, фильтр имикровыключатель)		
		X	X	Рециркуляционный насос		
		X	X	Проверка герметичности подсоединений		
ГАЗ						
X				Проверка типа газа, давления подачи и испытание на герметичность		
X				Проверка горения		
X				Проверка электродов		
X				Затяжка гаек горелки		
Дата:				Печать и подпись:		

ИНСПЕКЦИЯ - ОБСЛУЖИВАНИЕ № 5

Стр. 1/2

Все	Газ	Бойлер	Мойка	Деятельность	Выполнено	Примечания
X				Проверка положения и подключений		
X				Проверка внешнего состояния (панели, внутренняя и внешняя очистка)		
X				Проверка версии программного обеспечения (при необходимости обновить)		
X				Проверка соединения с системой cloud (при необходимости выполнить соединение)		
X				Проверка зарегистрированных аварийных сигналов		
		X		Проверка состояния CalOut (подключено? к-во часов свыше 5 и 8)		
ДВЕРЬ						
X				Выравнивание (при необходимости наладить)		
X				Состояние прокладки (при необходимости заменить – No Gar.)		
X				Герметичность (проверить путем подключения мойки от FT и пара)		
X				Слив лотка (сохранный? слив работает?)		
КАМЕРА						
X				Состояние (наличие налета – известковых отложений – No Gar.)		
X				Держатель противней и перегородка (состояние и положение)		
X				Форсунка увлажнения (при необходимости удалить известковый налет – No Gar.)		
X				Вентилятор (состояние, балансировка)		
ПЕРЕДНЯЯ ПАНЕЛЬ						
X				Очистка и протечки		
X				Очистка входа воздуха		
X				Электрические подключения/данные		

ИНСПЕКЦИЯ - ОБСЛУЖИВАНИЕ № 5

Стр. 2/2

Все	Газ	Бойлер	Мойка	Деятельность	Выполнено	Примечания
ЭЛЕКТРИЧЕСКИЙ ОТСЕК						
X				Очистка/попадания/утечки		
X				Визуальная проверка компонентов		
X				Проверка гидравлический подсоединений и возможных утечек		
X				Проверка электрических компонентов		
X				Проверка поглощения двигателя и нагревательных элементов		
		X		Проверка состояния датчиков бойлера		
		X		Проверка работы сливного клапана		
		X		Проверка насоса и контура calout		
			X	Проверка работы/уплотнений насоса/контура мойки		
			X	Проверка работы/уплотнений головки мойки (заменить)		
КАССЕТЫ						
		X	X	Проверка очистки и состояния (пробка, фильтр имикровыключатель)		
		X	X	Рециркуляционный насос		
		X	X	Проверка герметичности подсоединений		
ГАЗ						
X				Проверка типа газа, давления подачи и испытание на герметичность		
X				Проверка горения		
X				Проверка электродов		
X				Затяжка гаек горелки		
Дата:				Печать и подпись:		

ИНСПЕКЦИЯ - ОБСЛУЖИВАНИЕ № 6

Стр. 1/2

Все	Газ	Бойлер	Мойка	Деятельность	Выполнено	Примечания
X				Проверка положения и подключений		
X				Проверка внешнего состояния (панели, внутренняя и внешняя очистка)		
X				Проверка версии программного обеспечения (при необходимости обновить)		
X				Проверка соединения с системой cloud (при необходимости выполнить соединение)		
X				Проверка зарегистрированных аварийных сигналов		
		X		Проверка состояния CalOut (подключено? к-во часов свыше 5 и 8)		
ДВЕРЬ						
X				Выравнивание (при необходимости наладить)		
X				Состояние прокладки (при необходимости заменить – No Gar.)		
X				Герметичность (проверить путем подключения мойки от FT и пара)		
X				Слив лотка (сохранный? слив работает?)		
КАМЕРА						
X				Состояние (наличие налета – известковых отложений – No Gar.)		
X				Держатель противней и перегородка (состояние и положение)		
X				Форсунка увлажнения (при необходимости удалить известковый налет – No Gar.)		
X				Вентилятор (состояние, балансировка)		
ПЕРЕДНЯЯ ПАНЕЛЬ						
X				Очистка и протечки		
X				Очистка входа воздуха		
X				Электрические подключения/данные		

ИНСПЕКЦИЯ - ОБСЛУЖИВАНИЕ № 6

Стр. 2/2

Все	Газ	Бойлер	Мойка	Деятельность	Выполнено	Примечания
ЭЛЕКТРИЧЕСКИЙ ОТСЕК						
X				Очистка/попадания/утечки		
X				Визуальная проверка компонентов		
X				Проверка гидравлический подсоединений и возможных утечек		
X				Проверка электрических компонентов		
X				Проверка поглощения двигателя и нагревательных элементов		
		X		Проверка состояния датчиков бойлера		
		X		Проверка работы сливного клапана		
		X		Проверка насоса и контура calout		
			X	Проверка работы/уплотнений насоса/контура мойки		
			X	Проверка работы/уплотнений головки мойки (заменить)		
КАССЕТЫ						
		X	X	Проверка очистки и состояния (пробка, фильтр имикровыключатель)		
		X	X	Рециркуляционный насос		
		X	X	Проверка герметичности подсоединений		
ГАЗ						
X				Проверка типа газа, давления подачи и испытание нагерметичность		
X				Проверка горения		
X				Проверка электродов		
X				Затяжка гаек горелки		
Дата:				Печать и подпись:		

ИНСПЕКЦИЯ - ОБСЛУЖИВАНИЕ № 7

Стр. 1/2

Все	Газ	Бойлер	Мойка	Деятельность	Выполнено	Примечания
X				Проверка положения и подключений		
X				Проверка внешнего состояния (панели, внутренняя и внешняя очистка)		
X				Проверка версии программного обеспечения (при необходимости обновить)		
X				Проверка соединения с системой cloud (при необходимости выполнить соединение)		
X				Проверка зарегистрированных аварийных сигналов		
		X		Проверка состояния CalOut (подключено? к-во часов свыше 5 и 8)		
ДВЕРЬ						
X				Выравнивание (при необходимости наладить)		
X				Состояние прокладки (при необходимости заменить – No Gar.)		
X				Герметичность (проверить путем подключения мойки от FT и пара)		
X				Слив лотка (сохранный? слив работает?)		
КАМЕРА						
X				Состояние (наличие налета – известковых отложений – No Gar.)		
X				Держатель противней и перегородка (состояние и положение)		
X				Форсунка увлажнения (при необходимости удалить известковый налет – No Gar.)		
X				Вентилятор (состояние, балансировка)		
ПЕРЕДНЯЯ ПАНЕЛЬ						
X				Очистка и протечки		
X				Очистка входа воздуха		
X				Электрические подключения/данные		

ИНСПЕКЦИЯ - ОБСЛУЖИВАНИЕ № 7

Стр. 2/2

Все	Газ	Бойлер	Мойка	Деятельность	Выполнено	Примечания
ЭЛЕКТРИЧЕСКИЙ ОТСЕК						
X				Очистка/попадания/утечки		
X				Визуальная проверка компонентов		
X				Проверка гидравлический подсоединений и возможных утечек		
X				Проверка электрических компонентов		
X				Проверка поглощения двигателя и нагревательных элементов		
		X		Проверка состояния датчиков бойлера		
		X		Проверка работы сливного клапана		
		X		Проверка насоса и контура calout		
			X	Проверка работы/уплотнений насоса/контура мойки		
			X	Проверка работы/уплотнений головки мойки (заменить)		
КАССЕТЫ						
		X	X	Проверка очистки и состояния (пробка, фильтр имикровыключатель)		
		X	X	Рециркуляционный насос		
		X	X	Проверка герметичности подсоединений		
ГАЗ						
X				Проверка типа газа, давления подачи и испытание нагерметичность		
X				Проверка горения		
X				Проверка электродов		
X				Затяжка гаек горелки		
Дата:				Печать и подпись:		

ИНСПЕКЦИЯ - ОБСЛУЖИВАНИЕ № 8

Стр. 1/2

Все	Газ	Бойлер	Мойка	Деятельность	Выполнено	Примечания
X				Проверка положения и подключений		
X				Проверка внешнего состояния (панели, внутренняя и внешняя очистка)		
X				Проверка версии программного обеспечения (при необходимости обновить)		
X				Проверка соединения с системой cloud (при необходимости выполнить соединение)		
X				Проверка зарегистрированных аварийных сигналов		
		X		Проверка состояния CalOut (подключено? к-во часов свыше 5 и 8)		
ДВЕРЬ						
X				Выравнивание (при необходимости наладить)		
X				Состояние прокладки (при необходимости заменить – No Gar.)		
X				Герметичность (проверить путем подключения мойки от FT и пара)		
X				Слив лотка (сохраненный? слив работает?)		
КАМЕРА						
X				Состояние (наличие налета – известковых отложений – No Gar.)		
X				Держатель противней и перегородка (состояние и положение)		
X				Форсунка увлажнения (при необходимости удалить известковый налет – No Gar.)		
X				Вентилятор (состояние, балансировка)		
ПЕРЕДНЯЯ ПАНЕЛЬ						
X				Очистка и протечки		
X				Очистка входа воздуха		
X				Электрические подключения/данные		

ИНСПЕКЦИЯ - ОБСЛУЖИВАНИЕ № 8

Стр. 2/2

Все	Газ	Бойлер	Мойка	Деятельность	Выполнено	Примечания
ЭЛЕКТРИЧЕСКИЙ ОТСЕК						
X				Очистка/попадания/утечки		
X				Визуальная проверка компонентов		
X				Проверка гидравлический подсоединений и возможных утечек		
X				Проверка электрических компонентов		
X				Проверка поглощения двигателя и нагревательных элементов		
		X		Проверка состояния датчиков бойлера		
		X		Проверка работы сливного клапана		
		X		Проверка насоса и контура calout		
			X	Проверка работы/уплотнений насоса/контура мойки		
			X	Проверка работы/уплотнений головки мойки (заменить)		
КАССЕТЫ						
		X	X	Проверка очистки и состояния (пробка, фильтр имикровыключатель)		
		X	X	Рециркуляционный насос		
		X	X	Проверка герметичности подсоединений		
ГАЗ						
X				Проверка типа газа, давления подачи и испытание нагерметичность		
X				Проверка горения		
X				Проверка электродов		
X				Затяжка гаек горелки		
Дата:				Печать и подпись:		

ИНСПЕКЦИЯ - ОБСЛУЖИВАНИЕ № 9

Стр. 1/2

Все	Газ	Бойлер	Мойка	Деятельность	Выполнено	Примечания
X				Проверка положения и подключений		
X				Проверка внешнего состояния (панели, внутренняя и внешняя очистка)		
X				Проверка версии программного обеспечения (при необходимости обновить)		
X				Проверка соединения с системой cloud (при необходимости выполнить соединение)		
X				Проверка зарегистрированных аварийных сигналов		
		X		Проверка состояния CalOut (подключено? к-во часов свыше 5 и 8)		
ДВЕРЬ						
X				Выравнивание (при необходимости наладить)		
X				Состояние прокладки (при необходимости заменить – No Gar.)		
X				Герметичность (проверить путем подключения мойки от FT и пара)		
X				Слив лотка (сохранный? слив работает?)		
КАМЕРА						
X				Состояние (наличие налета – известковых отложений – No Gar.)		
X				Держатель противней и перегородка (состояние и положение)		
X				Форсунка увлажнения (при необходимости удалить известковый налет – No Gar.)		
X				Вентилятор (состояние, балансировка)		
ПЕРЕДНЯЯ ПАНЕЛЬ						
X				Очистка и протечки		
X				Очистка входа воздуха		
X				Электрические подключения/данные		

ИНСПЕКЦИЯ - ОБСЛУЖИВАНИЕ № 9

Стр. 2/2

Все	Газ	Бойлер	Мойка	Деятельность	Выполнено	Примечания
ЭЛЕКТРИЧЕСКИЙ ОТСЕК						
X				Очистка/попадания/утечки		
X				Визуальная проверка компонентов		
X				Проверка гидравлический подсоединений и возможных утечек		
X				Проверка электрических компонентов		
X				Проверка поглощения двигателя и нагревательных элементов		
		X		Проверка состояния датчиков бойлера		
		X		Проверка работы сливного клапана		
		X		Проверка насоса и контура calout		
			X	Проверка работы/уплотнений насоса/контура мойки		
			X	Проверка работы/уплотнений головки мойки (заменить)		
КАССЕТЫ						
		X	X	Проверка очистки и состояния (пробка, фильтр имикровыключатель)		
		X	X	Рециркуляционный насос		
		X	X	Проверка герметичности подсоединений		
ГАЗ						
X				Проверка типа газа, давления подачи и испытание на герметичность		
X				Проверка горения		
X				Проверка электродов		
X				Затяжка гаек горелки		
Дата:				Печать и подпись:		

ИНСПЕКЦИЯ - ОБСЛУЖИВАНИЕ № 10

Стр. 1/2

Все	Газ	Бойлер	Мойка	Деятельность	Выполнено	Примечания
X				Проверка положения и подключений		
X				Проверка внешнего состояния (панели, внутренняя и внешняя очистка)		
X				Проверка версии программного обеспечения (при необходимости обновить)		
X				Проверка соединения с системой cloud (при необходимости выполнить соединение)		
X				Проверка зарегистрированных аварийных сигналов		
		X		Проверка состояния CalOut (подключено? к-во часов свыше 5 и 8)		
ДВЕРЬ						
X				Выравнивание (при необходимости наладить)		
X				Состояние прокладки (при необходимости заменить – No Gar.)		
X				Герметичность (проверить путем подключения мойки от FT и пара)		
X				Слив лотка (сохранный? слив работает?)		
КАМЕРА						
X				Состояние (наличие налета – известковых отложений – No Gar.)		
X				Держатель противней и перегородка (состояние и положение)		
X				Форсунка увлажнения (при необходимости удалить известковый налет – No Gar.)		
X				Вентилятор (состояние, балансировка)		
ПЕРЕДНЯЯ ПАНЕЛЬ						
X				Очистка и протечки		
X				Очистка входа воздуха		
X				Электрические подключения/данные		

ИНСПЕКЦИЯ - ОБСЛУЖИВАНИЕ № 10

Стр. 2/2

Все	Газ	Бойлер	Мойка	Деятельность	Выполнено	Примечания
ЭЛЕКТРИЧЕСКИЙ ОТСЕК						
X				Очистка/попадания/утечки		
X				Визуальная проверка компонентов		
X				Проверка гидравлический подсоединений и возможных утечек		
X				Проверка электрических компонентов		
X				Проверка поглощения двигателя и нагревательных элементов		
		X		Проверка состояния датчиков бойлера		
		X		Проверка работы сливного клапана		
		X		Проверка насоса и контура calout		
			X	Проверка работы/уплотнений насоса/контура мойки		
			X	Проверка работы/уплотнений головки мойки (заменить)		
КАССЕТЫ						
		X	X	Проверка очистки и состояния (пробка, фильтр имикровыключатель)		
		X	X	Рециркуляционный насос		
		X	X	Проверка герметичности подсоединений		
ГАЗ						
X				Проверка типа газа, давления подачи и испытание на герметичность		
X				Проверка горения		
X				Проверка электродов		
X				Затяжка гаек горелки		
Дата:				Печать и подпись:		

ОБЩИЕ УСЛОВИЯ ПРОДАЖИ, РЕМОНТА И ГАРАНТИИ

Нижеследующие общие условия являются неотъемлемой частью всех договоров приобретения и поставки изделий Lainox, которые выполняются нашими дилерами. Согласие с настоящими общими условиями спрашивается нашим дилером на момент заключения договора о продаже. Подписанная копия передается дилером в нашу компанию, которая хранит ее в собственных архивах. Если дилер не требует подписания общих условий либо клиент отказывается от их подписания, поставка все равно будет регламентироваться настоящими общими условиями после выполнения заказа компанией Lainox и (или) авторизованным дилером Lainox.

С учетом того, что компания Lainox занимается производством только профессионального оборудования и работает только с такой категорией клиентов, отношения между компанией LAINOX ALI Group S.r.l. и ее клиентами не регулируются нормами по защите потребителя. После заключения договора на поставку и согласия с настоящими условиями клиент заявляет, что приобретение служит для осуществления профессиональной и предпринимательской деятельности.

Гарантия на новый прибор действует при наличии производственных дефектов и/или обнаруженных неисправностей в течение 12 месяцев после доставки.

С учетом вышесказанного гарантийный срок действует в том случае, если заявление об обнаруженном изъяне и (или) дефекте было сделано клиентом в течение восьми дней посредством заказного письма или электронного письма на адрес компании Lainox или на адрес дилера, у которого был приобретен товар.

Компания Lainox предоставляет продление гарантии еще на 12 месяцев, начиная с момента установки, при следующих условиях:

- a) изделие должно быть новым или дата установки не должна превышать более чем на 12 месяцев дату изготовления;
- b) прибор был правильно установлен сертифицированным персоналом компании LAINOX (запросите сервисную карту LAINOX), а отчет об испытаниях был зарегистрирован на портале <https://service-planner.lainox.it> в разделе управления гарантией;
- c) изделие эксплуатировалось правильным образом согласно предоставленным инструкциям от Lainox, проводилось нормальное штатное техобслуживание;
- d) на изделии нет следов вмешательства клиента или третьих лиц без разрешения Lainox;
- e) изделие комплектно, без следов несанкционированного вмешательства и (или) замены компонентов на другие, не являющиеся оригинальными компонентами Lainox;
- f) неисправность не является прямым следствием транспортировки/перемещения, неподходящих систем, несанкционированного вмешательства, ненадлежащего использования либо преднамеренных и (или) неумышленных действий клиента;
- g) не использовались химические продукты, которые не соответствуют техническим требованиям Lainox

Гарантия распространяется на замену компонентов, оказавшихся дефектными, плохого качества или надежности, вплоть до замены всего изделия, если это будет необходимо.

В таких обстоятельствах клиент имеет право на ремонт/замену дефектных частей или изделия. Рабочая сила и вызов по ремонту и (или) замене в гарантийный период являются для клиента абсолютно безвозмездными.

За счет клиента относятся все связанные и зависящие от работы техников Lainox расходы в связи с вызовом на замену и гарантийный ремонт, если по безоговорочной оценке вызванных технических специалистов заявленные проблемы не существуют или на них не распространяется гарантия в силу настоящих общих условий.

Весь замененный и возвращенный материал становится собственностью Lainox.

ОБЩИЕ УСЛОВИЯ ПРОДАЖИ, РЕМОНТА И ГАРАНТИИ

Гарантия не распространяется:

- на расходные и (или) подверженные износу части, например, прокладки, уплотнения и проч.;
- на лампочки и на стеклянные части;
- на возмещение расходов по штатному и внештатному обслуживанию;
- на ущерб в качестве прямого следствия внешних факторов на линия питания, например, перегрузка напряжения, коррозионные воды и проч.;
- на возмещение дополнительных расходов по установке с недостаточным доступом.

Выполненные в течение гарантийного срока работы не ведут за собой нового вступления в силу годовой гарантии на возможные последующие неисправности.

Помимо работ по ремонту и замене компонентов или всего изделия, если для этого существуют предпосылки, Lainox, если клиент жалуется на прямой или косвенный ущерб как следствие неисправности его изделий, ограничится возмещением ущерба, если для этого существуют предпосылки, в максимальном размере, равном стоимости приобретенного клиентом изделия (изделий).

В порядке частичного исключения из вышеизложенного и из положений законодательства о двенадцатимесячном сроке гарантии на изделия, предназначенные для профессиональной и предпринимательской деятельности, конкретно оговаривается, что на дисплей и на соответствующие электронные платы (I/O, инвертора, расширительная для бойлера) в единицах NABOO, Arma NABOO и Compact NABOO распространяется гарантия на неспровоцированные дефекты сроком 48 месяцев с даты производства при условии предварительного возврата и проверки со стороны компанией LAINOX. В этих случаях стоимость рабочей силы не включена.

Возможные продления гарантии свыше двенадцати месяцев, за исключением указанного в предыдущем пункте, согласованные на этапе продажи между дилером и клиентом никоим образом не вовлекают и не являются действительными в отношении Lainox, если другое не предусмотрено в соглашениях между Lainox и дилером.

Все разногласия между сторонами решаются по итальянскому законодательству, компетентным является судебный орган г. Тревизо

