

Автоматический льдогенератор IC-30S

С автоматической подачей воды

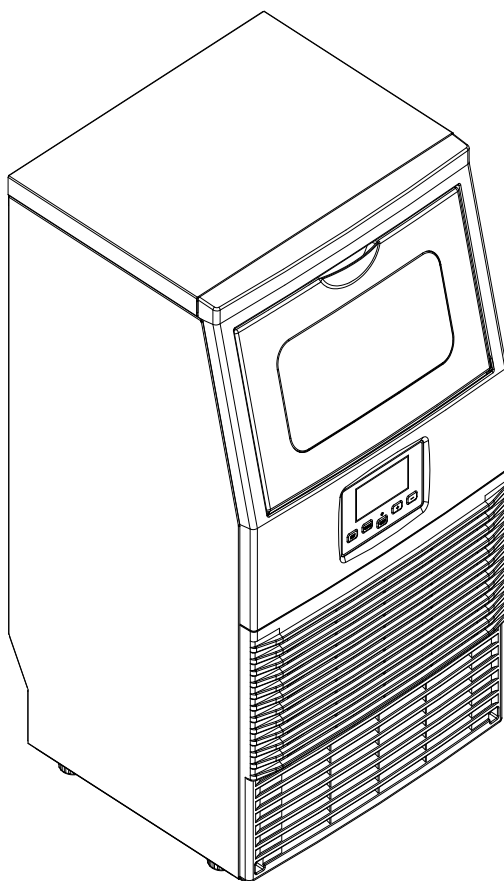

Руководство по эксплуатации

Модель: IC-30S

Для обеспечения надлежащего использования данного прибора и вашей безопасности, пожалуйста, внимательно прочитайте следующую инструкцию перед эксплуатацией данного прибора.

Материалы, характеристики, габаритные размеры, представленные в настоящем руководстве, могут быть изменены без предварительного уведомления.

СОДЕРЖАНИЕ

ВАЖНАЯ ИНФОРМАЦИЯ ПО БЕЗОПАСНОСТИ	3
ТЕХНИЧЕСКИЕ ХАРАКТЕРИСТИКИ	5
ГАБАРИТЫ/ПОДКЛЮЧЕНИЯ	5
НОМИНАЛЬНЫЕ ПАРАМЕТРЫ	6
ОБЩАЯ ИНФОРМАЦИЯ	7
КОНСТРУКЦИЯ ОСНОВНОГО БЛОКА	7
ОПИСАНИЕ ЧАСТЕЙ РЕЗЕРВУАРА ДЛЯ ВОДЫ	7
ПАНЕЛЬ УПРАВЛЕНИЯ	8
ЧЕРТЕЖ В РАЗОБРАННОМ ВИДЕ	9
ЭКСПЛУАТАЦИЯ И ТЕХНИЧЕСКОЕ ОБСЛУЖИВАНИЕ	12
РАСПАКОВКА ЛЬДОГЕНЕРАТОРА	12
ТРЕБОВАНИЯ К МЕСТУ УСТАНОВКИ	12
ЭЛЕКТРИЧЕСКИЕ ТРЕБОВАНИЯ И ПОДКЛЮЧЕНИЯ	13
ОЧИСТКА ЛЬДОГЕНЕРАТОРА ПЕРЕД ПЕРВЫМ ИСПОЛЬЗОВАНИЕМ	13
ЭКСПЛУАТАЦИЯ УСТРОЙСТВА	14
ПОДКЛЮЧЕНИЕ ВОДЫ К ЛЬДОГЕНЕРАТОРУ	14
ПРОЦЕСС ИЗГОТОВЛЕНИЯ ЛЬДА	15
ПРОГРАММА АВТОМАТИЧЕСКОЙ САМООЧИСТКИ	17
УСТАНОВКА ТАЙМЕРА	17
РАБОТА ВНУТРЕННЕЙ СВЕТОДИОДНОЙ ПОДСВЕТКИ	18
КОДЫ ОШИБОК ПРИ НЕИСПРАВНОСТИ УСТРОЙСТВА	18
СЛИВ ВОДЫ	18
НОРМАЛЬНЫЕ ЗВУКИ	18
ПОДГОТОВКА ЛЬДОГЕНЕРАТОРА К ДЛИТЕЛЬНОМУ ХРАНЕНИЮ	19
ОЧИСТКА И ТЕХНИЧЕСКОЕ ОБСЛУЖИВАНИЕ	19
ОЧИСТКА ВНЕШНИХ ПОВЕРХНОСТЕЙ	20
ОЧИСТКА ВНУТРЕННИХ ПОВЕРХНОСТЕЙ	20
ОЧИСТКА ДЕТАЛЕЙ ЛЬДООБРАЗОВАНИЯ	20
ОЧИСТКА СИСТЕМ ЛЬДОГЕНЕРАТОРА С ИСПОЛЬЗОВАНИЕМ ЧИСТЯЩЕГО СРЕДСТВА NU- CALGON NICKLE SAFE ДЛЯ ЛЬДОГЕНЕРАТОРОВ	21
РЕКОМЕНДАЦИИ ПО ОЧИСТКЕ	23
ЭЛЕКТРИЧЕСКАЯ СХЕМА	24
УСТРАНЕНИЕ НЕИСПРАВНОСТЕЙ	24
ГАРАНТИЯ НА ИЗДЕЛИЕ	26
ПРАВИЛЬНАЯ УТИЛИЗАЦИЯ ДАННОГО ИЗДЕЛИЯ	26

ВАЖНАЯ ИНФОРМАЦИЯ ПО БЕЗОПАСНОСТИ

При использовании электроприборов необходимо соблюдать основные меры предосторожности для снижения риска возникновения пожара, поражения электрическим током, травм людей повреждения имущества. Перед использованием любого прибора прочитайте все инструкции.

- Используйте данный прибор только по его прямому назначению, как описано в данном руководстве пользователя.
- Данный льдогенератор должен быть правильно установлен в соответствии с инструкциями по установке перед использованием.
- Данное устройство должно быть расположено таким образом, чтобы вилка была доступна.
- Не прокладывайте шнур по ковровому покрытию или другим теплоизоляторам. Не накрывайте шнур. Держите шнур вдали от мест с интенсивным движением и не погружайте его в воду.
- Никакие другие приборы не должны быть подключены к той же розетке, и убедитесь, что вилка полностью вставлена в розетку.
- Мы не рекомендуем использовать удлинитель, так как он может перегреться и создать риск возникновения пожара. Если вы вынуждены использовать удлинитель, используйте провод с минимальным сечением 1,5 мм² и номиналом не менее 16А/250В~ с вилкой.
- Если шнур питания повреждён, он должен быть заменён производителем, его сервисным агентом или квалифицированным специалистом во избежание опасности.
- Отключайте вилку от розетки питания, когда устройство не используется длительное время, если подключение осуществляется через сетевую вилку.
- Перед очисткой или обслуживанием прибора отключите вилку питания или отключите его от сети. ПРИМЕЧАНИЕ: Если по какой-либо причине данное изделие требует обслуживания, мы настоятельно рекомендуем, чтобы обслуживание выполнял сертифицированный специалист.
- Никогда не отключайте устройство, потянув за шнур питания. Всегда крепко держите вилку и вытягивайте её прямо из розетки.
- Не используйте устройство на открытом воздухе.
- Держите устройство вдали от прямых солнечных лучей и убедитесь, что расстояние между задней частью устройства и стеной составляет не менее 15 см, а передняя часть свободна.
- Не закрывайте вентиляционные отверстия в корпусе прибора или во встроенной конструкции.
- Не наклоняйте устройство, это вызовет ненормальный шум и приведёт к неправильному размеру кубиков льда. В серьёзных случаях это может привести к утечке воды из устройства.
- Если устройство занесено с улицы в зимний период, дайте ему несколько часов прогреться до комнатной температуры перед подключением к сети.
- Не используйте другие жидкости для изготовления кубиков льда, кроме воды.
- Не очищайте льдогенератор легковоспламеняющимися жидкостями. Пары могут создать опасность пожара или взрыва.

ПРЕДУПРЕЖДЕНИЯ:

- **ПРЕДУПРЕЖДЕНИЕ:** Данный прибор должен быть заземлён. Используйте соответствующий источник питания согласно паспортной табличке. Используйте заземлённое электропитание 220-240В/50Гц.
- **ПРЕДУПРЕЖДЕНИЕ:** Не закрывайте вентиляционные отверстия в корпусе прибора или во встроенной конструкции.
- **ПРЕДУПРЕЖДЕНИЕ:** Не повреждайте контур хладагента.
- **ПРЕДУПРЕЖДЕНИЕ:** Данный прибор не предназначен для использования лицами (включая детей) с ограниченными физическими, сенсорными или умственными способностями, или с недостатком опыта и знаний, если только они не находятся под присмотром или не проинструктированы относительно использования прибора лицом, ответственным за их безопасность.
- **ПРЕДУПРЕЖДЕНИЕ:** Дети должны находиться под присмотром, чтобы убедиться, что они не играют с прибором.
- **ПРЕДУПРЕЖДЕНИЕ:** Не храните в данном приборе взрывоопасные вещества, такие как аэрозольные баллончики с горючим пропеллентом.
- **ПРЕДУПРЕЖДЕНИЕ:** Данный прибор предназначен для использования на профессиональных предприятиях.



ПРЕДУПРЕЖДЕНИЕ: Риск возгорания/используются горючие материалы.

Пожалуйста, соблюдайте местные правила утилизации прибора из-за его горючего вспенивающего газа.

- **ПРЕДУПРЕЖДЕНИЕ:** Риск возгорания / горючие материалы, соблюдайте осторожность, чтобы избежать возгорания от воспламенения горючих материалов.
- **ПРЕДУПРЕЖДЕНИЕ:** Не закрывайте вентиляционные отверстия в корпусе прибора или во встроенной конструкции.
- **ПРЕДУПРЕЖДЕНИЕ:** Не используйте механические устройства или другие средства для ускорения процесса размораживания или процесса сбора льда, кроме рекомендованных производителем.
- **ПРЕДУПРЕЖДЕНИЕ:** Не используйте другие типы электроприборов внутри льдогенератора.
- **ПРЕДУПРЕЖДЕНИЕ:** Не размещайте несколько переносных розеток или переносных источников питания на задней панели прибора.

Оборудование предназначено для предприятий общественного питания, пищеблоков, фудкорттов, кафе, ресторанов. Только для профессионального использования.

ВАЖНО:

Провода в данном сетевом кабеле окрашены в соответствии со следующим кодом:

- Зелёный и жёлтый: Заземление
- Синий: Нейтраль
- Коричневый: Фаза

Поскольку цвета проводов в сетевом кабеле прибора могут не соответствовать цветовой маркировке, идентифицирующей клеммы в вашей вилке, действуйте следующим образом:

Провод зелёно-жёлтого цвета должен быть подключён к клемме в вилке, которая обозначена буквой E, G или символом \oplus , или окрашена в зелёный или зелёно-жёлтый цвет.

Провод синего цвета должен быть подключён к клемме, обозначенной буквой N.

Провод коричневого цвета должен быть подключён к клемме, обозначенной буквой L.

ТЕХНИЧЕСКИЕ ХАРАКТЕРИСТИКИ

1) ГАБАРИТЫ/ПОДКЛЮЧЕНИЯ

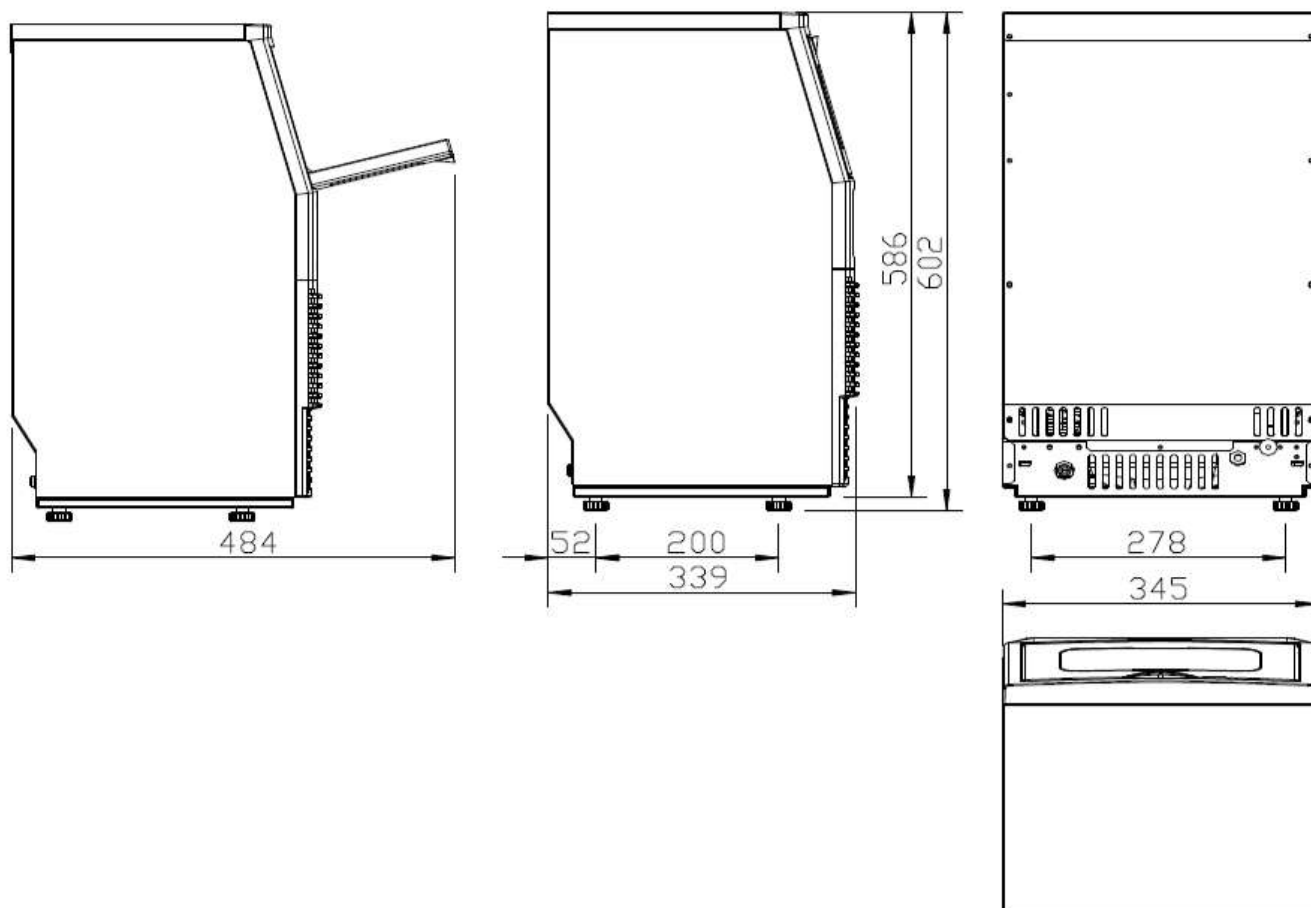

МОДЕЛЬ	IC-30S
НАПРЯЖЕНИЕ ПИТАНИЯ	1 фаза, 220-240В~/50Гц
КЛИМАТИЧЕСКИЙ КЛАСС	SN/N/ST/T
КЛАСС ЭЛЕКТРИЧЕСКОЙ ЗАЩИТЫ	I
НОМИНАЛЬНЫЙ ТОК ПРОИЗВОДСТВА ЛЬДА (А)	1,3 А
НОМИНАЛЬНЫЙ ТОК СБОРА ЛЬДА (А)	1,8 А
ПРОИЗВОДИТЕЛЬНОСТЬ ЛЬДА (КГ/24Ч)	30 кг/24 часа*
ЗАПРАВКА ХЛАДАГЕНТА	R290, 52г
ВСПЕНИВАТЕЛЬ	C5H10
ГАБАРИТЫ УСТРОЙСТВА (Ш×Г×В) (мм)	345×339×602
ВЕС НЕТТО (КГ)	15.5 кг
ПОДКЛЮЧЕНИЕ	ШНУР ПИТАНИЯ - 0,75 мм ² ПОДАЧА ВОДЫ - диаметр 6,35мм СЛИВНАЯ ТРУБА - Ф16мм СИЛЬФОННАЯ
МАКС. ЁМКОСТЬ ХРАНЕНИЯ ЛЬДА (КГ)	4 кг
АКСЕССУАРЫ	СОВОК ДЛЯ ЛЬДА, МОНТАЖНЫЙ КОМПЛЕКТ
УСЛОВИЯ ЭКСПЛУАТАЦИИ	ТЕМПЕРАТУРА ПОМЕЩЕНИЯ: 10-43°С < ТЕМПЕРАТУРА ПОДАВАЕМОЙ ВОДЫ: 5-35° ДАВЛЕНИЕ ПОДАЧИ ВОДЫ: 0,04-0,6 МПа

НОМИНАЛЬНЫЕ ПАРАМЕТРЫ

ПРИМЕЧАНИЕ:* ИСПЫТАНО ПРИ ТЕМПЕРАТУРЕ ПОМЕЩЕНИЯ 21°С И ТЕМПЕРАТУРЕ ВОДЫ 10°С.

ОБЩАЯ ИНФОРМАЦИЯ

1) Конструкция основного блока

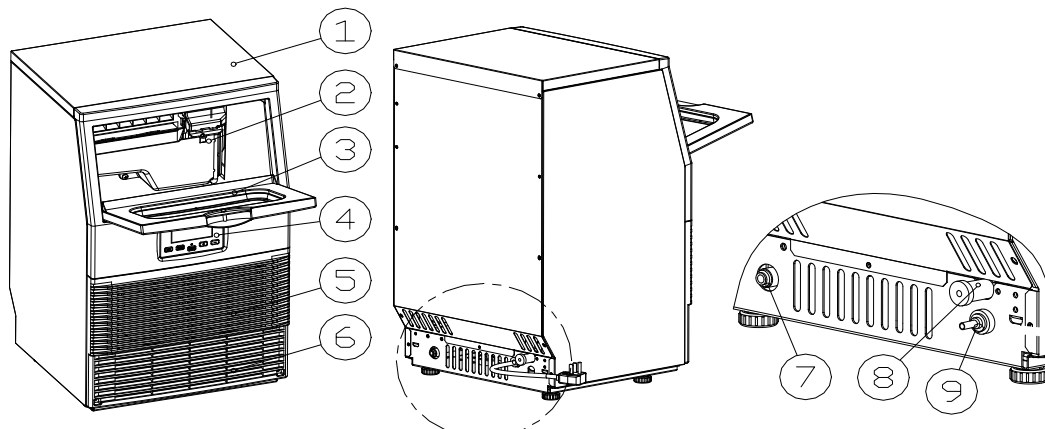

1. Верхняя крышка
2. Узел льдообразования и резервуар для воды: Включает испаритель для льдообразования, резервуар для воды, заправочный резервуар для воды, водяной насос и некоторые детектирующие части
3. Дверца для забора льда
4. Панель управления
5. Выходное отверстие для воздуха: Необходимо обеспечить свободную циркуляцию воздуха, при работе устройства будет выдуваться горячий воздух
6. Входное отверстие для воздуха
7. Основной вход подачи воды: Для подключения основной трубы подачи воды
8. Порт слива воды: Обычно закрыт крышкой. При необходимости слива воды снимите крышку и подключите серую сливную трубу
9. Порт входа воды для подачи бутилированной воды: Соединяется с прозрачной силиконовой трубкой

Аксессуары: Серая сливная труба длиной около 2 метров, быстроразъёмный соединитель для воды от 1/4 дюйма до 1/2 дюйма для водопроводного крана, совок для льда, белый шланг подачи воды диаметром 6,35 мм, прозрачная силиконовая трубка длиной 1,8 метра.

2) ОПИСАНИЕ ЧАСТЕЙ РЕЗЕРВУАРА ДЛЯ ВОДЫ

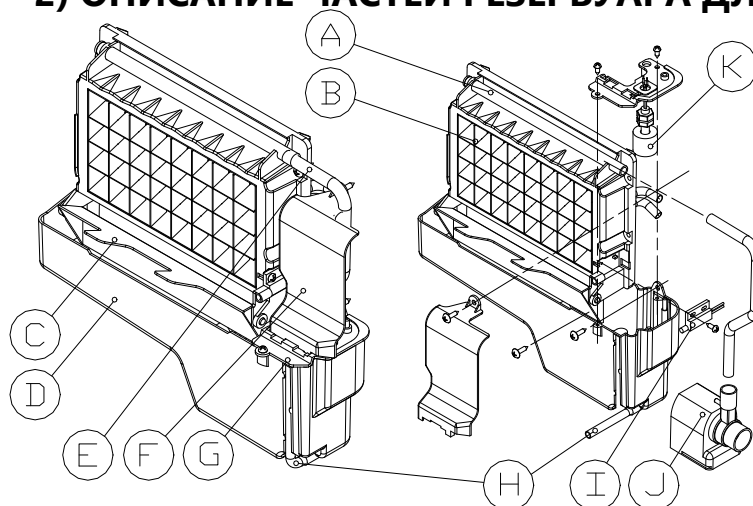

- A. Водораспределительная труба: С восемью маленькими отверстиями, из которых будет вытекать вода. Если вода не вытекает, можно разобрать и очистить.
- B. Испаритель (модуль льдообразования)
- C. Плата обнаружения заполнения льдом: Используется для определения заполненности внутреннего отсека льдом,"
- D. Резервуар для воды для циркуляции воды: Объём примерно 0,9 литра
- E. Труба подачи воды
- F. Крышка с правой стороны испарителя
- G. Монтажная пластина переключателя уровня воды
- H. Сливная труба резервуара для воды: При производстве льда эта труба должна быть закреплена в пазу стенки резервуара; при сливе эту трубу следует вытянуть.
- I. Детектор заполнения льдом
- J. Циркуляционный водяной насос
- K. Переключатель обнаружения уровня воды

3) Панель управления

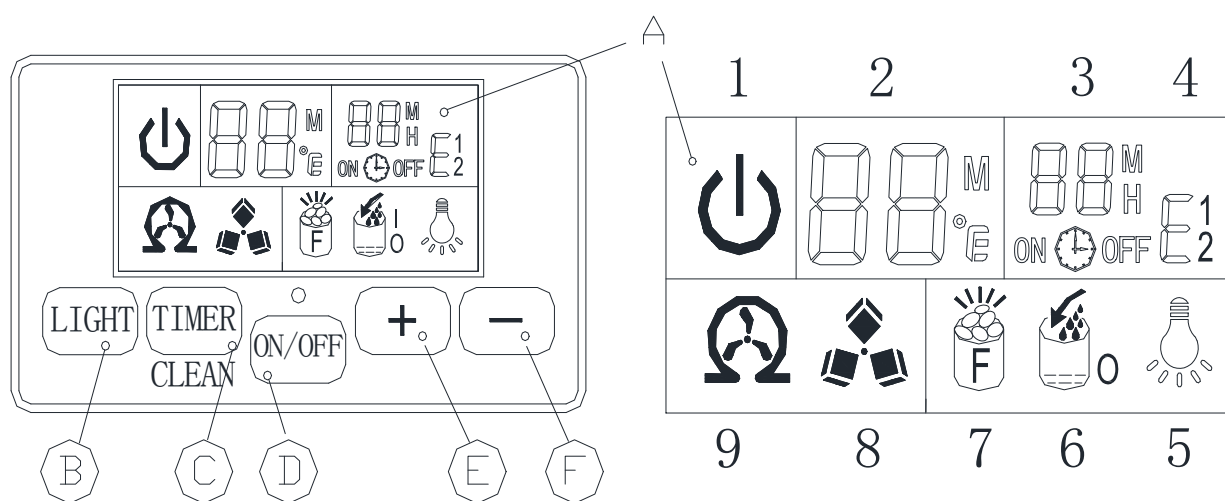

А. ЖК-дисплей

1. Символ состояния ВКЛ или ВЫКЛ устройства: Когда устройство выключено (режим ожидания), этот символ мигает, а когда устройство работает, символ горит постоянно.
2. Отображение температуры окружающей среды и времени обратного отсчёта производства льда
3. Отображение настроек производства льда и настроек таймера
4. Код ошибки:
E1 означает неисправность датчика температуры окружающей среды
E2 означает, что процесс производства льда протекает ненормально
5. Символ подсветки: Когда отображается этот символ, светодиодная подсветка внутри отсека будет включена
6. Символ потока воды и отсутствия воды: Если стрелка этого символа мигает, это означает, что вода поступает из основного водопровода; если весь символ горит постоянно, это означает, что нет воды из основного водопровода.
7. Индикация заполнения льдом: Когда отсек для хранения льда заполнен кубиками льда, этот символ будет отображаться, и устройство прекратит процесс производства льда.
8. Индикация производства и сбора льда: Когда символ кубика льда вращается, это означает, что устройство производит лёд; если символ мигает, это означает, что устройство находится в процессе сбора льда.
9. Индикация самоочистки.

В. Кнопка "LED light" (Светодиодная подсветка): Для включения или выключения внутренней светодиодной подсветки. Примечание: Удерживайте эту кнопку более 5 секунд для переключения единиц измерения температуры окружающей среды между градусами Фаренгейта и Цельсия.

С. Кнопка "Timer/Clean" (Таймер/Очистка): Быстро нажмите эту кнопку один раз, чтобы войти в программу настройки таймера; удерживайте эту кнопку более 5 секунд, чтобы устройство вошло в программу самоочистки.

D. Кнопка "ON/OFF" (ВКЛ/ВЫКЛ):

Когда устройство выключено, нажмите эту кнопку, чтобы включить устройство

Во время программы автоматической очистки или нормального состояния производства льда нажмите эту кнопку, чтобы немедленно выключить устройство

Если установлен таймер, нажмите эту кнопку, чтобы отменить настройку таймера

Когда устройство производит кубики льда, удерживайте эту кнопку более 5 секунд, устройство принудительно переключится на процесс сбора льда.

E/F. Кнопки "+" и "-":

Используются для регулировки продолжительности процесса производства льда, настройка по умолчанию - ноль, 1 минута добавляется или вычитается при каждом нажатии кнопки "+" или "-".

Также для регулировки времени задержки таймера, настройка по умолчанию - ноль, 1 час добавляется или вычитается при каждом нажатии кнопки "+" или "-".

4) ЧЕРТЕЖ В РАЗОБРАННОМ ВИДЕ

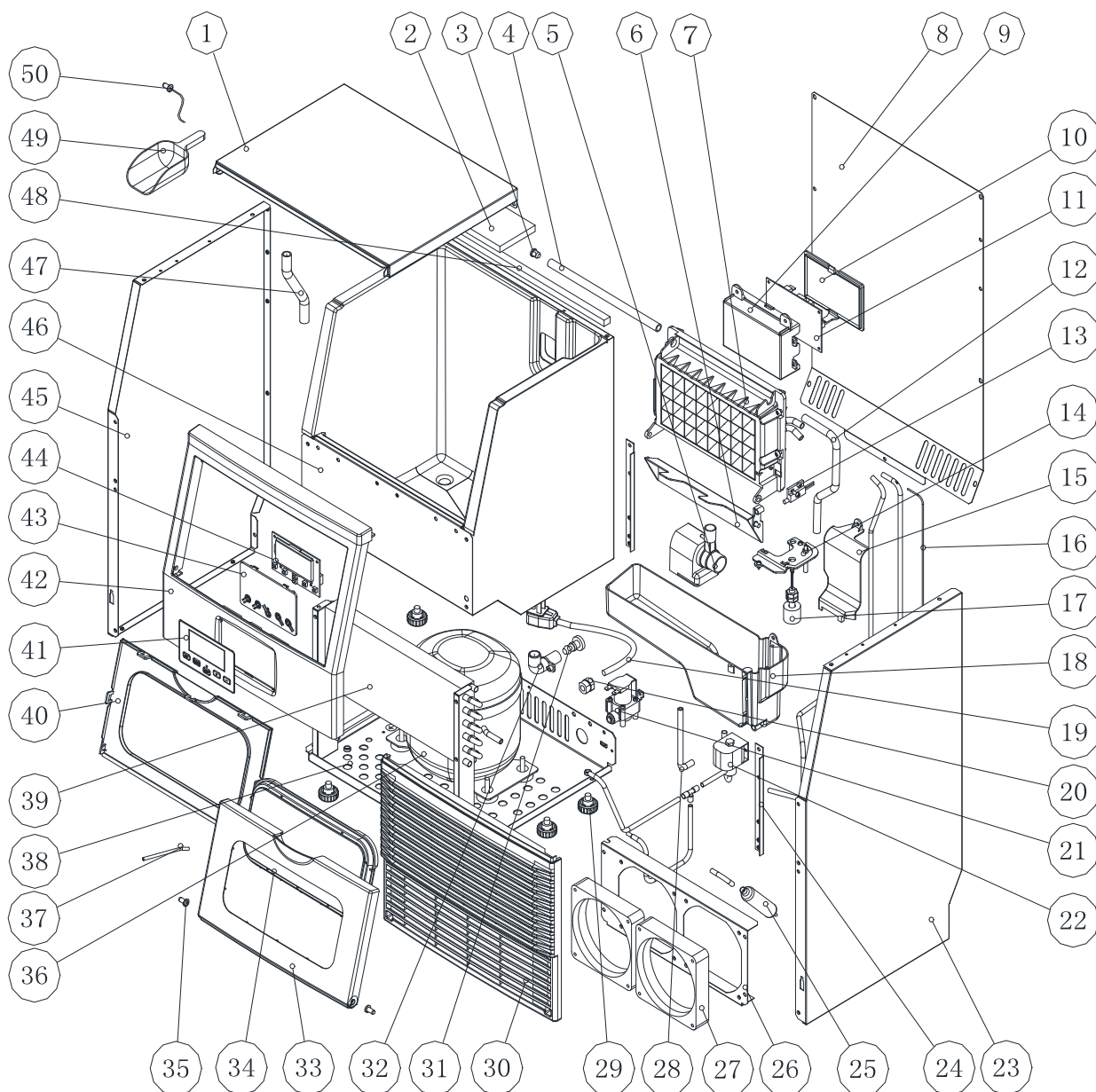

№	Наименование детали	Материал	Кол-во	Примечание
1	Верхняя крышка	Стальной лист	1	Без отверстий
2	Изоляционная губка для верхней крышки	ПЭ	1	324×220
3	Крышка водораспределительной трубы	Силикон	1	
4	Водораспределительная труба, восемь отверстий	АБС	1	
5	Циркуляционный водяной насос	Электрическая деталь	1	
6	Плата обнаружения заполнения льдом	АБС	1	
7	Испаритель и его рама	Медь с никелевым покрытием, рама из АБС	1	
8	Задняя панель	Оцинкованный лист	1	
9	Коробка электрической платы	АБС, огнестойкий	1	
10	Крышка коробки электрической платы	Плата, электрические детали	1	
11	Основная плата управления	Плата, электрические детали	1	
12	Водяная труба выхода водяного насоса	Силикон	1	
13	Магнитный переключатель управления	DC5B, электрическая деталь	1	
14	Крышка резервуара для воды	АБС	1	
15	Крышка с правой стороны испарителя	АБС	1	
16	Капиллярная трубка	Медная трубка	1	
17	Переключатель обнаружения уровня воды	Электрическая деталь, DC5B	1	
18	Резервуар для воды	АБС	1	
19	Шнур питания	Электрическая деталь	1	
20	Клипса шнура питания	ПП, огнестойкий	1	
21	Впускной водяной клапан	Электрическая деталь, DC12B	1	
22	Электромагнитный клапан сбора льда	АС220В/50Гц, электрическая деталь	1	
23	Правая боковая панель	Стальной лист	1	
24	Опорная пластина вспененного корпуса	Оцинкованная сталь	1	
25	Сухой фильтр	Медные детали	1	
26	Опорная рама вентилятора постоянного тока	Оцинкованная сталь, 0,6 мм	1	
27	Вентилятор постоянного тока	Электрическая деталь, DC12B	1	
28	Сливная труба резервуара для воды	Силикон	1	
29	Нижняя ножка	АБС и болты	4	
30	Передняя панель воздухозаборника	АБС	1	

№	Наименование детали	Материал	Кол-во	Примечание
31	Крышка слива воды	Резина	1	
32	Порт слива воды	АБС	1	
33	Передняя дверная панель для забора льда	АБС	1	
34	Прозрачное окно передней дверной панели для забора льда	АС	1	
35	Ось дверцы	АБС	2	
36	Компрессор	Электрическая деталь, AC220В	1	
37	Заправочный клапан хладагента	Медные детали	1	
38	Нижняя пластина	Оцинкованная сталь	1	
39	Конденсатор	Медь и алюминий	1	
40	Внутренняя панель дверцы для забора льда	АБС	1	
41	Бумага панели управления	ПЭТ/ПВХ	1	
42	Рама дверцы для забора льда	АБС	1	
43	Коробка платы панели управления	Прозрачный АБС	1	
44	Плата панели управления	Электрические и электронные детали	1	
45	Левая боковая панель	Стальной лист	1	
46	Пенообразователь	Сборка	1	
47	Сливная труба корпуса	Силикон	1	
48	Верхняя губка корпуса	ПЭ	1	
49	Совок для льда	АБС	1	
50	Светодиодная подсветка	Электрическая деталь	1	
51	Проводка	Электрическая деталь	1	Не показано

ЭКСПЛУАТАЦИЯ И ТЕХНИЧЕСКОЕ ОБСЛУЖИВАНИЕ

РАСПАКОВКА ВАШЕГО ЛЬДОГЕНЕРАТОРА

1. Удалите внешнюю и внутреннюю упаковку. Проверьте наличие всех аксессуаров, включая руководство по эксплуатации, совок для льда, белую трубу подачи воды, быстроразъёмный соединитель для воды от 1/4 до 1/2 дюйма и сливную трубу и т.д. Если какие-либо детали отсутствуют, пожалуйста, свяжитесь с нашей службой поддержки клиентов.
2. Удалите ленты, фиксирующие дверцу и внутренний отсек, совок для льда и т.д. Предварительно очистите внутренний отсек и совок для льда влажной тканью.
3. Поставьте льдогенератор на ровный пол, вдали от прямых солнечных лучей и других источников тепла (например: плита, печь, радиатор). Убедитесь, что расстояние между выходным отверстием для воздуха и препятствиями составляет не менее 20 см, а между левой/правой стороной и стеной - не менее 5 см.
4. Дайте хладагенту отстояться в течение 4 часов перед подключением льдогенератора к сети, если устройство могло быть перевернуто во время транспортировки.
5. Прибор должен быть расположен так, чтобы вилка была доступна.

ПРЕДУПРЕЖДЕНИЕ: Подключайте только к источнику питьевой воды. Используйте только питьевую воду.

ТРЕБОВАНИЯ К МЕСТУ УСТАНОВКИ

- а) Данное устройство не предназначено для использования на открытом воздухе. Поддерживайте надлежащую температуру помещения и температуру подаваемой воды согласно таблице технических характеристик выше. В противном случае это повлияет на производительность льдообразования.
- б) Данное устройство не должно располагаться вблизи источников тепла.
- в) Устройство должно быть установлено на прочном и ровном основании на нормальной высоте столешницы.
- г) Должен быть зазор не менее 15 см с задней стороны для подключения и 20 см спереди для открывания дверцы и обеспечения хорошей циркуляции воздуха.
- е) Не ставьте ничего на верхнюю часть льдогенератора

Вид сверху (мм)

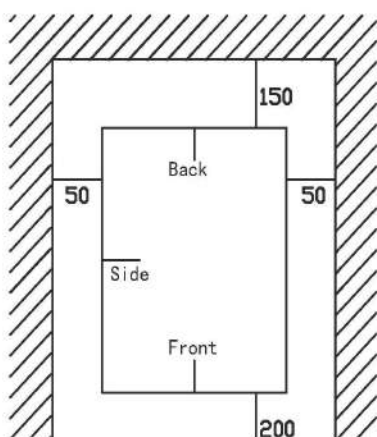

Вид сбоку (мм)

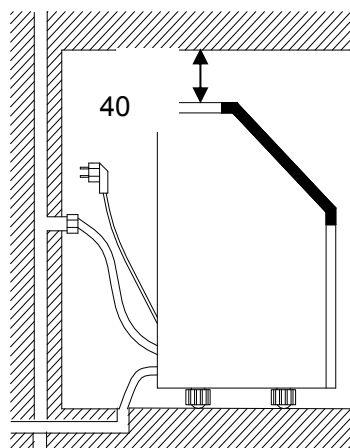

Для обеспечения надлежащей вентиляции вашего льдогенератора передняя часть устройства должна быть полностью свободна (не менее 20 см свободного пространства). Оставьте зазор не менее 15 см сзади и 5 см по бокам для надлежащей циркуляции воздуха. Оставьте 50 мм сверху и по бокам для надлежащей циркуляции воздуха. Установка должна позволять выдвигать льдогенератор вперёд для обслуживания при необходимости.

При установке льдогенератора под столешницей следуйте рекомендуемым размерам зазоров, показанным выше. Разместите электрические и сливные приспособления в рекомендуемых местах, как показано.

Выберите хорошо вентилируемое помещение с температурой выше 10°C и ниже 32°C. Данное устройство ДОЛЖНО быть установлено в месте, защищённом от некоторых элементов, таких как ветер, дождь, водяные брызги или капли.

Льдогенератор требует непрерывной подачи воды из магистрали с давлением 1-8 бар, как указано в таблице технических характеристик выше. Температура воды, подаваемой в льдогенератор, должна быть между 5°C и 25°C для правильной работы.

ЭЛЕКТРИЧЕСКИЕ ТРЕБОВАНИЯ И ПОДКЛЮЧЕНИЯ



ПРЕДУПРЕЖДЕНИЕ: ДАННОЕ УСТРОЙСТВО ДОЛЖНО БЫТЬ ЗАЗЕМЛЕНО.

**Подключайте к заземлённой настенной розетке.
Никогда не удаляйте заземляющий контакт.
Используйте отдельный источник питания или розетку.
Никогда не используйте адаптер.
Никогда не используйте удлинитель
Несоблюдение этих инструкций может привести к смерти,
пожару или поражению электрическим током.**

Прежде чем переместить льдогенератор в его окончательное место, важно убедиться, что у вас есть надлежащее электрическое подключение. Рекомендуется предусмотреть отдельную цепь, обслуживающую только ваш льдогенератор. Используйте розетки, которые нельзя отключить выключателем или цепочкой. Если шнур питания или вилка подлежат замене, это должен делать квалифицированный специалист по обслуживанию. Данный прибор требует стандартную электрическую розетку 220-240 В, 50 Гц с надёжным заземлением.

Рекомендуемый метод заземления

Для вашей личной безопасности данный прибор должен быть надлежащим образом заземлён. Данный прибор оснащён шнуром питания с заземляющей вилкой. Для минимизации возможной опасности поражения электрическим током шнур должен быть подключён к соответствующей заземлённой настенной розетке, заземлённой в соответствии с Национальным электротехническим кодексом и местными нормами и правилами. Если соответствующая настенная розетка недоступна, заказчик несёт личную ответственность за установку надлежащим образом заземлённой настенной розетки квалифицированным электриком.

ОЧИСТКА ЛЬДОГЕНЕРАТОРА ПЕРЕД ПЕРВЫМ ИСПОЛЬЗОВАНИЕМ

Перед использованием льдогенератора настоятельно рекомендуется тщательно его очистить. **Перед первым включением дайте устройству постоять в вертикальном положении 4 часа, чтобы хладагент устоялся.**

1. Откройте дверцу для забора льда.
2. Очистите разбавленным моющим средством, тёплой водой и мягкой тканью.
3. Многократно очистите внутренние части, контактирующие с водой, используйте воду или влажную ткань для протирания соответствующих частей, затем используйте сухую ткань для их высушивания.

4. Вы можете вытянуть сливную трубу резервуара для воды, обозначенную "Н" на иллюстрации выше, чтобы слить очищенную воду из резервуара для воды, затем очистить внутренний бункер для хранения льда, пока все внутренние части не будут чистыми, затем слить всю очищенную воду из порта слива воды, расположенного на задней панели устройства, обозначенного "8" на иллюстрации выше. Необходимо установить обратно сливную трубу резервуара для воды и крышку порта слива воды устройства, в противном случае устройство не будет нормально производить лёд. Рекомендуется выбросить кубики льда, произведённые в первом цикле льдообразования после очистки. Примечание: Пожалуйста, см. раздел "Слив воды" в данном руководстве для слива очищенной воды.
5. Внешняя часть льдогенератора должна регулярно очищаться мягким моющим раствором и тёплой водой.
6. Высушите внутреннюю и внешнюю части чистой мягкой тканью.

ЭКСПЛУАТАЦИЯ УСТРОЙСТВА

ПОДКЛЮЧЕНИЕ ВОДЫ ЛЬДОГЕНЕРАТОРУ

Важно: Обязательно используйте новые комплекты шлангов, поставляемые с прибором, для подключения к водопроводу, старые комплекты шлангов не должны использоваться повторно.

1. Подключение шланга подачи воды к устройству

Шаг 1: Сначала удалите ленту с порта входа воды для подачи воды (обозначен на следующей иллюстрации "А"), расположенного на задней панели устройства, затем пальцем другой руки нажмите на внешний круг.

Шаг 2: Вставьте один конец белого водяного шланга в порт входа воды и полностью протолкните внутрь, установите обратно клипсу, после чего подключение водяного шланга будет завершено.

2. Метод подключения бутилированной воды, используйте часть "В"

Вставьте длинную прозрачную силиконовую трубку, поместите другой конец в бутылку с водой. Чтобы вместо водопроводной воды перейти к работе от бутилированной воды, просто отключите воду из крана. Подождите 3–5 минут, и устройство автоматически переключится в режим подачи воды из бутылки.

Блок: вид сзади

ШАГ 1: Сначала удалите ленту

ШАГ 2: Вставьте водяной шланг

Затем установите клипсу обратно



3. Подключение дренажной трубы

Вытяните крышку слива воды чёрного цвета (обозначена **A** на иллюстрации выше), затем подключите серую дренажную трубу из комплекта аксессуаров, затем подключите другой конец этой дренажной трубы к основной дренажной системе. Убедитесь, что дренажная труба не установлена слишком высоко.

4. Подключение водяного шланга к водопроводному крану основной системы водоснабжения

Сначала установите поставляемый быстроразъёмный соединитель для воды (от 1/4 до 1/2 дюйма, с чёрным уплотнительным кольцом) на водопроводный кран с помощью резьбы; во-вторых, снимите клипсу с быстроразъёмного соединителя для воды, полностью вставьте другой конец водяного шланга в порт этого быстроразъёмного соединителя, затем установите обратно клипсу, этот шаг также завершён. Примечание: Водопроводный кран должен быть предоставлен самим пользователем

Важно: Давление воды в основной системе водоснабжения должно быть не менее 0,04-0,5 МПа и не более 0,6 МПа. Если давление слишком большое, сначала следует установить редукционный клапан.

ШАГ 1: Быстроразъёмный соединитель и водопроводный кран

ШАГ 2: Прикрутите соединитель к водопроводному крану с помощью резьбы и снимите клипсу

ШАГ 3: Полностью вставьте водяной шланг

ШАГ 4: Установите клипсу обратно

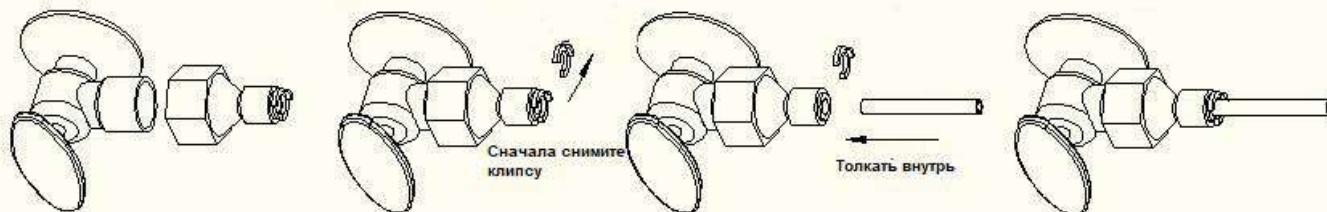

ПРОЦЕСС ИЗГОТОВЛЕНИЯ ЛЬДА

Программа производства льда объясняется на следующей схеме

Шаг 1: Режим ожидания

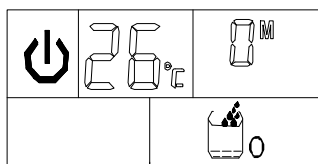

Нажмите кнопку ON/OFF для вкл. устройства

Шаг 2: Стрелка мигает, вода поступает в устройство

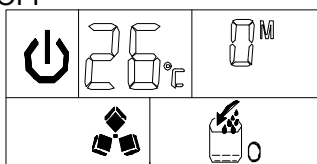

Шаг 3: Начинается производство льда, символ кубика льда вращается

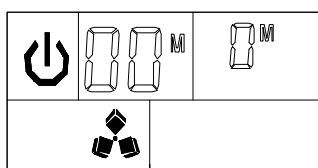
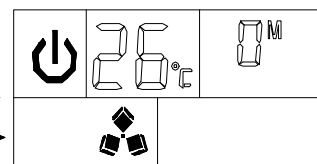

Шаг 6: Во время сбора льда процесс наполнения водой завершается, чтобы снова начать производство кубиков льда

Шаг 5: Начинается сбор льда, символ кубика льда мигает; одновременно стрелка мигает, и вода поступает в резервуар для воды

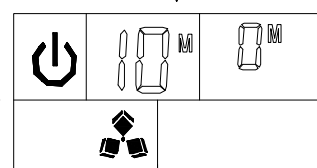

Шаг 4: Отображается время обратного отсчёта одного цикла производства льда



I : Символ метода подачи бутилированной воды O: Символ автоматической подачи воды



Стрелка этого символа мигает - это означает, что вода поступает в резервуар для воды



Если весь этот символ постоянно отображается - означает отсутствие основной подачи воды в настоящее время



Символ кубика льда: когда он вращается - означает, что устройство производит кубики льда; когда мигает - означает, что устройство находится в процессе сбора льда

°C : Градусы Цельсия (температура окружающей среды) H : Единица измерения часов (настройка таймера) M Единица измерения минут (настройка производства льда и время обратного отсчёта)

1. После завершения подключения основного шланга подачи воды к устройству, подключите вилку к основному источнику питания. Затем нажмите кнопку "ON/OFF" на панели управления, чтобы начать цикл производства льда. Символ состояния ВКЛ/ВЫКЛ устройства будет гореть постоянно, левое число на ЖК-дисплее отображает текущую температуру окружающей среды, а правое число отображает текущую настройку производства льда, символ кубика льда вращается. Когда левое число начинает мигать, это число означает время обратного отсчёта до завершения одного цикла производства льда.
2. Каждый цикл производства льда длится около 11-20 минут, в зависимости от температуры окружающей среды и температуры воды. При первом использовании, в зависимости от начальной температуры воды, время производства льда будет немного дольше.
3. Когда процесс производства льда завершён, происходит переключение на процесс сбора льда. Во время процесса сбора льда символ кубика льда меняется с вращения на мигание. В то же время стрелка на символе ручного наполнения водой начнёт мигать, вода снова будет поступать в резервуар для воды, пока поплавков переключателя уровня воды не поднимется до самого высокого положения, затем вода перестанет поступать, и весь символ ручного наполнения водой исчезнет. Когда сбор льда завершён, плата обнаружения заполнения льдом повернётся вниз один раз, затем вернётся в исходное положение и перейдёт к следующему процессу производства льда. Если после поворота платы обнаружения заполнения льдом она прижата кубиками льда и не может вернуться в исходное положение, это означает, что бункер для хранения льда заполнен кубиками льда, и производство льда автоматически прекратится.
4. Когда горит символ "ICE-FULL" (ЛЁД ЗАПОЛНЕН), устройство прекращает работу. Если вы уберёте кубики льда, устройство снова начнёт производить лёд. Но оно перезапустится только после 3-минутного интервала работы компрессора.
5. Во время процесса производства льда нажмите кнопку "+" или "-" для регулировки продолжительности процесса производства льда, чтобы изменить толщину кубиков льда. Нажмите кнопку "+" или "-", правая цифра будет мигать, настройка по умолчанию - ноль, 1 минута будет добавлена или вычтена к каждому процессу производства льда при каждом нажатии кнопки "+" или "-". Через 5 секунд после настройки новая настройка будет запомнена системой.

6. Плохое качество воды приведёт к плохому качеству кубиков льда и снизит прозрачность кубиков льда.

ПРОГРАММА АВТОМАТИЧЕСКОЙ САМООЧИСТКИ



Запуск программы самоочистки: После подключения всех водопроводных труб, подключите вилку к основному источнику питания, затем нажмите и удерживайте кнопку "TIMER/CLEAN" на панели управления более 5 секунд, чтобы войти в программу самоочистки. Символ  будет гореть постоянно в течение этого периода, левая цифра будет указывать оставшееся время. Общая продолжительность одной программы самоочистки составляет 20 минут.

Отмена программы самоочистки: Для завершения одной программы самоочистки требуется около 20 минут. Когда программа завершена, система автоматически перейдёт в режим ожидания. Также вы можете нажать кнопку "ON/OFF" на панели управления, чтобы принудительно отменить программу самоочистки.

УСТАНОВКА ТАЙМЕРА

- **Диапазон времени задержки: 1-24 часа, Время по умолчанию: 1 час**
- **Как установить таймер включения (ON-Timer):**



Когда устройство находится в режиме ожидания, нажмите кнопку "TIMER/CLEAN", чтобы установить таймер включения. Символ  начнёт гореть, число "1" над символом будет мигать, отображая установленное время задержки. Во время мигания числа нажмите кнопки "+" или "-", чтобы изменить время задержки таймера, 1 час увеличивается или уменьшается при каждом нажатии кнопки "+" или "-". Через пять секунд после настройки желаемая настройка будет запомнена.

- **Как отменить таймер включения:** Нажмите кнопку "TIMER/CLEAN", число над символом  будет мигать, отображая текущее время задержки вашего таймера включения, и нажмите эту кнопку ещё раз, чтобы отменить настройку таймера, также символ  и число исчезнут. Второй простой способ отменить таймер включения - нажать кнопку "ON/OFF", это принудительно отменит настройку таймера включения.

- **Как установить таймер выключения (OFF-Timer):**

Когда устройство работает, нажмите кнопку "TIMER/CLEAN", чтобы установить таймер выключения. Символ  начнёт гореть, число "1" над символом будет мигать, отображая установленное время задержки. Во время мигания числа нажмите кнопки "+" или "-", чтобы изменить время задержки таймера, 1 час увеличивается или уменьшается при каждом нажатии кнопки "+" или "-". Через пять секунд после настройки желаемая настройка будет запомнена.

- **Как отменить таймер выключения:**

Нажмите кнопку "TIMER/CLEAN", число над символом  будет мигать, отображая текущее время задержки вашего таймера выключения, и нажмите эту кнопку ещё раз, чтобы отменить настройку таймера, также символ  и число над ним исчезнут.

Второй простой способ отменить таймер выключения - нажать кнопку "ON/OFF", это принудительно отменит настройку таймера выключения, а также выключит устройство.

РАБОТА ВНУТРЕННЕЙ СВЕТОДИОДНОЙ ПОДСВЕТКИ

Когда устройство подключено к сети, нажмите кнопку "LIGHT" на панели управления один раз, чтобы включить светодиодную подсветку внутри бункера для льда, и символ  на ЖК-дисплее также загорится.

Нажмите эту кнопку ещё раз, светодиодная подсветка и символ  одновременно выключатся.

ПРИМЕЧАНИЕ: Если вы нажмёте кнопку "LIGHT" более 5 секунд, единицы измерения температуры окружающей среды можно переключать между градусами Цельсия и Фаренгейта (между °C и °F).

КОДЫ ОШИБОК ПРИ НЕИСПРАВНОСТИ УСТРОЙСТВА

Когда устройство неисправно, код ошибки будет отображаться в левой части ЖК-дисплея.

- **E1** означает неисправность датчика температуры окружающей среды.
- **E2** означает, что программа производства льда работает ненормально, включая слишком большие кубики льда, лёд не падает или лёд не производится и т.д.

ПРИМЕЧАНИЕ: Во время процесса производства кубиков льда нажмите и удерживайте кнопку "ON/OFF" более 5 секунд, устройство перейдёт в процесс сбора льда. После завершения процесса сбора льда устройство вернётся к процессу производства льда.

СЛИВ ВОДЫ

Сначала убедитесь, что дренажная труба правильно подключена к задней части устройства.

A. Вы можете слить воду из бункера для хранения льда через серую дренажную трубу, подключённую к дренажному порту на задней панели. Убедитесь, что серая дренажная труба не установлена слишком высоко.

B. Для воды в резервуаре для воды вы можете вытянуть силиконовую трубу с правой стороны резервуара для воды, обозначенную "Н" на иллюстрации выше, чтобы слить очищенную воду из резервуара для воды, пока силиконовая труба не вытянется полностью, вода может вытекать в бункер для льда. Затем вода может быть слита через порт слива воды на задней панели устройства.

Напоминание: Часто очищайте резервуар для воды, это может улучшить качество кубиков льда и устройство с его циркуляционным водяным насосом может работать намного дольше.

НОРМАЛЬНЫЕ ЗВУКИ

Ваш новый льдогенератор может издавать звуки, которые вам не знакомы. Большинство новых звуков являются нормальными. Твёрдые поверхности, такие как пол, стены и шкафы, могут сделать звуки громче, чем они есть на самом деле. Ниже описаны виды звуков, которые могут быть для вас новыми, и что может их вызывать

- Вы услышите свистящий звук, когда управляющий клапан открывается, чтобы впустить воду в резервуар для воды для каждого цикла производства льда.
- Дребезжащие звуки могут исходить от потока хладагента или водопровода. Предметы, хранящиеся на верхней части льдогенератора, также могут издавать шумы.

- Высокоэффективный компрессор может издавать пульсирующий или высокочастотный звук.
- Вода, текущая из резервуара для воды к испарительной пластине, может издавать плескающий звук.
- Вода, текущая из испарителя в резервуар для воды, может издавать плескающий звук.
- По окончании каждого цикла вы можете услышать булькающий звук из-за хладагента, текущего в вашем льдогенераторе.
- Вы можете слышать, как воздух нагнетается над конденсатором вентилятором конденсатора.
- Во время цикла сбора льда вы можете слышать звук падения кубиков льда в бункер для хранения льда.
- При первом запуске льдогенератора вы можете слышать непрерывно текущую воду.
- Льдогенератор запрограммирован на выполнение цикла ополаскивания перед началом производства льда.

ПОДГОТОВКА ЛЬДОГЕНЕРАТОРА К ДЛИТЕЛЬНОМУ ХРАНЕНИЮ

Если льдогенератор не будет использоваться в течение длительного времени или должен быть перемещён в другое место, необходимо слить всю воду из системы.

1. Дождитесь, пока все кубики льда будут выброшены из испарителя льдогенератора.
2. Выключите устройство и отсоедините шнур питания.
3. Слейте всю воду внутри устройства согласно разделу "**Слив воды**". Когда вся вода будет слита, установите обратно сливную трубу резервуара для воды.
4. Отсоедините дренажную трубу от основной дренажной системы или напольного слива, снова закройте сливную крышку.
5. Оставьте дверцу открытой для циркуляции воздуха и предотвращения образования плесени и грибка.
6. Оставьте шнур питания отключённым до готовности к повторному использованию.
7. Высушите внутреннюю часть и протрите внешнюю часть устройства.
8. Наденьте на устройство полиэтиленовый пакет для защиты от пыли и грязи.

ОЧИСТКА И ТЕХНИЧЕСКОЕ ОБСЛУЖИВАНИЕ

ПРЕДУПРЕЖДЕНИЕ: Перед выполнением любых операций по очистке или техническому обслуживанию отключите льдогенератор от основного источника электропитания.

(ИСКЛЮЧЕНИЕ: программа самоочистки льдогенератора)

- Не используйте спирт или пары для очистки или дезинфекции льдогенератора. Это может вызвать трещины на пластиковых деталях
- Попросите квалифицированного специалиста по обслуживанию проверять и очищать конденсатор не реже одного раза в год, чтобы устройство работало должным образом.
- Данный прибор должен очищаться с использованием воды

ОСТОРОЖНО

Если льдогенератор долгое время не использовался, перед следующим использованием его необходимо тщательно очистить. Тщательно следуйте любым инструкциям по очистке или использованию дезинфицирующего раствора. Не оставляйте раствор внутри льдогенератора после очистки.

Периодическая очистка и надлежащее техническое обслуживание обеспечат эффективность, максимальную производительность, гигиеничность и длительный срок службы. Указанные интервалы технического обслуживания основаны на нормальных условиях. Вы можете сократить интервалы, если у вас есть домашние животные, устройство используется на открытом воздухе или есть другие особые условия.

Что не следует делать

Никогда не храните в бункере для хранения льда ничего, кроме льда: такие предметы, как бутылки с вином и пивом, не только не гигиеничны, но и их этикетки могут соскользнуть и засорить дренажную трубу.

ОЧИСТКА ВНЕШНИХ ПОВЕРХНОСТЕЙ

Дверцу и корпус можно очищать мягким моющим средством и раствором тёплой воды, например, 28 г жидкости для мытья посуды, смешанной с 7,5 л тёплой воды. Не используйте чистящие средства на основе растворителей или абразивные средства. Используйте мягкую губку и промойте чистой водой. Протрите мягким чистым полотенцем, чтобы предотвратить образование водяных пятен.

Боковая стальная пластина может обесцвечиваться при воздействии хлорного газа и должна быть очищена. Очистите стальную пластину мягким моющим средством, раствором тёплой воды и влажной тканью. Никогда не используйте абразивные чистящие средства.

ОЧИСТКА ВНУТРЕННИХ ПОВЕРХНОСТЕЙ

Для бункера хранения льда

Бункер для хранения льда следует периодически дезинфицировать. Очистите бункер перед первым использованием льдогенератора и повторным использованием после остановки на длительный период времени. Обычно удобно дезинфицировать бункер после очистки системы производства льда, когда бункер для хранения пуст.

1. Отключите питание устройства.
2. Откройте дверцу и чистой тканью протрите внутреннюю поверхность дезинфицирующим раствором, приготовленным из 28 г бытового отбеливателя или хлора и 7,5 л горячей воды (35°C - 46°C).
3. Тщательно промойте чистой водой. Сточная вода будет слита через дренажную трубу.
4. Снова подключите питание к устройству.

Совок для льда следует регулярно мыть. Мойте его так же, как любую другую ёмкость для пищевых продуктов.

ПРЕДУПРЕЖДЕНИЕ

НЕ ИСПОЛЬЗУЙТЕ жидкие чистящие средства или абразивные материалы для чистки внутренней поверхности. Эти средства могут передать вкус кубикам льда, а также повредить или обесцветить внутреннюю поверхность.

ОЧИСТКА ДЕТАЛЕЙ ЛЬДООБРАЗОВАНИЯ

Во время использования периодически очищайте эти основные системы вашего льдогенератора.

1. Повторите вышеуказанные шаги для очистки резервуара для воды и других внутренних частей устройства.
2. Особенно важно очищать водораспределительную трубу на испарителе: когда компрессор и водяной насос работают нормально, но если из водораспределительной трубы не вытекает вода или поток воды очень мал, пожалуйста, снимите эту водораспределительную трубу для тщательной очистки. Очистите каждое маленькое отверстие на водораспределительной трубе, показанной на следующей иллюстрации, убедитесь, что каждое отверстие не засорено, затем установите обратно на исходное место.

Используйте только питьевую, фильтрованную воду. Неочищенная вода содержит большое количество отложений и может повредить аппарат. Жесткая вода создает накипь, которая является проблемой при производстве льда. Внутренняя работа льдогенератора страдает от образования накипи. Накипь в конечном итоге повреждает оборудование.

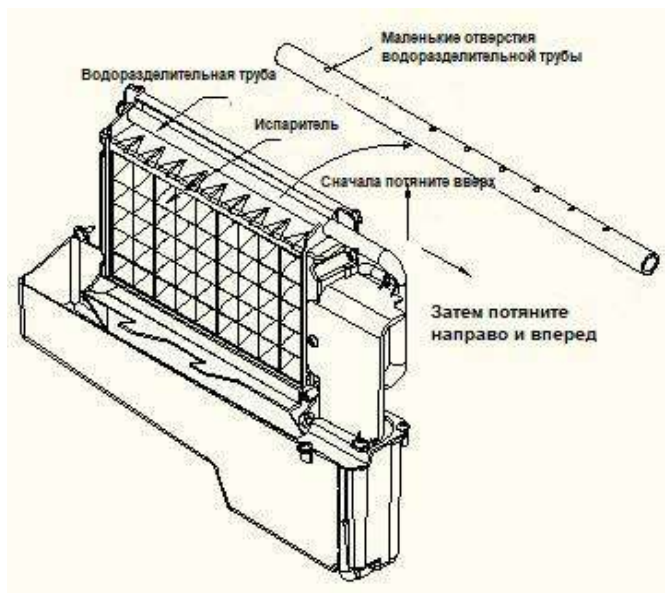

3. Продолжительность периода очистки зависит от качества вашей воды. Чаще сливайте воду и устройство с водяным насосом может работать намного дольше.

4. Когда на поверхности испарителя есть кубики льда, но они не могут легко отпасть, не используйте механические предметы для их принудительного удаления; нажмите и удерживайте кнопку "ON/OFF" более 5 секунд, устройство войдет в процесс таяния льда, через некоторое время большие кубики льда упадут, затем выключите устройство и отключите шнур питания для очистки поверхности испарителя.

5. Для резервуара для воды и платы обнаружения заполнения льдом

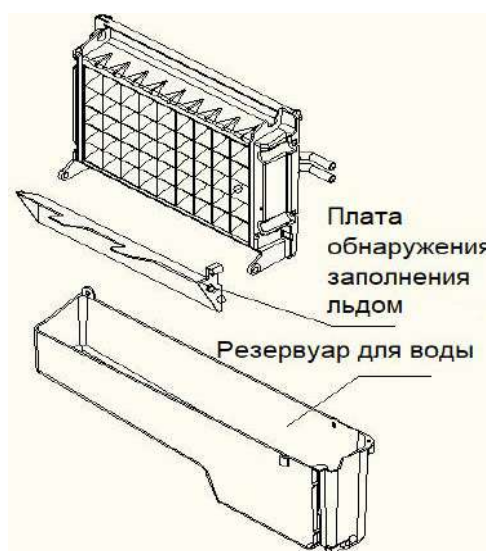

Также резервуар для воды и плата обнаружения заполнения льдом очень важны для поддержания гигиены ваших кубиков льда. Налейте смесь нейтрального чистящего средства и воды в чистый распылитель, затем распылите на всю внутреннюю поверхность резервуара и плату обнаружения льда. Протрите эти поверхности насколько возможно чистой тканью. Затем распылите на поверхности чистую воду, протирая сухой чистой тканью. Затем слейте очищенную воду из резервуара для воды, вытянув сливную трубу резервуара для воды, обозначенную "Н" на иллюстрации выше. Когда вся очищенная вода будет слита, установите обратно сливную трубу резервуара для воды.

Рекомендация: После очистки внутренних частей и установки их обратно на соответствующие места, и возвращения машины к работе, выбросьте первую партию льда.

ОЧИСТКА СИСТЕМЫ ЛЬДООБРАЗОВАНИЯ С ИСПОЛЬЗОВАНИЕМ ЧИСТЯЩЕГО СРЕДСТВА NU-CALGON NICKLE SAFE ДЛЯ ЛЬДОГЕНЕРАТОРОВ

Минералы, которые удаляются из воды во время цикла замораживания, со временем образуют твёрдые накипные отложения в водяной системе. Регулярная очистка системы помогает удалить накопление накипи. Частота очистки системы зависит от жёсткости вашей воды. При жёсткой воде 4-5 гран/литр вам может потребоваться очищать систему каждые 6 месяцев.

1. Выключите льдогенератор. Оставьте льдогенератор подключённым к водопроводу и дренажной трубе. Но закройте водопроводный кран основной подачи воды.
2. Откройте дверцу и выберите все кубики льда совком. Либо выбросьте их, либо сохраните в контейнере для льда или холодильнике.
3. Приготовление чистящего раствора. Пожалуйста, смешайте чистящее средство Nu-Calgon Nickle Safe для льдогенераторов с водой для приготовления чистящего раствора.

ПРЕДУПРЕЖДЕНИЕ Надевайте резиновые перчатки и защитные очки (и/или защитную маску) при работе с чистящим средством для льдогенераторов или дезинфицирующим средством.

Используйте пластиковый или нержавеющий контейнер объёмом более 4 литров, смешайте 300 мл чистящего средства Nu-Calgon Nickle Safe для льдогенераторов с 2,8 литрами тёплой воды температурой около 50-60°C. Затем разделите на 2 равные части в 2 стакана. Лучше поддерживать температуру каждого стакана чистящего раствора.

4. Убедитесь, что сливная труба резервуара для воды правильно установлена в пазу стенки резервуара. Затем налейте один стакан чистящего раствора Nickel-Safe для льдогенераторов в резервуар для воды. Подождите около 5 минут. 4. Убедитесь, что сливная труба резервуара для воды правильно установлена в пазу стенки резервуара. Затем налейте один стакан чистящего раствора Nickel-Safe для льдогенераторов в резервуар для воды. Подождите около 5 минут.

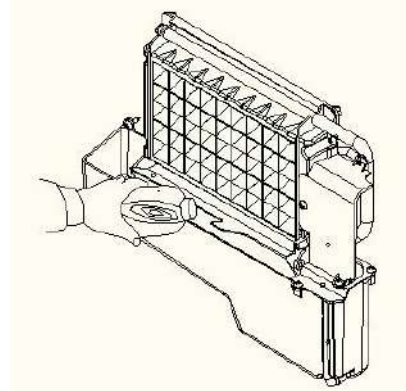

5. Включите питание льдогенератора, затем нажмите и удерживайте кнопку "TIMER/CLEAN" на панели управления более 5 секунд, чтобы войти в программу самоочистки. Как объяснено выше, водяной насос работает 8 минут и останавливается на 3 минуты, один цикл, затем ещё один цикл. Общая продолжительность одной программы самоочистки составляет 20 минут. В течение этого процесса символ  будет постоянно гореть в течение этого периода, а цифровое окно будет показывать оставшееся время.

6. После завершения 20-минутной программы самоочистки вытяните сливную трубу резервуара для воды, слейте чистящий раствор в нижний бункер для хранения льда. Слегка встряхните устройство, чтобы полностью слить весь чистящий раствор. Затем установите обратно сливную трубу в паз резервуара для воды.

7. Повторите шаги 4-6, чтобы снова очистить систему льдообразования

WARNING

Чистящее средство для льдогенераторов содержит кислоты.
НЕ используйте и не смешивайте с любыми другими чистящими средствами на основе растворителей.
Используйте резиновые перчатки для защиты рук. Внимательно прочитайте инструкции по безопасности материалов на упаковке чистящего средства для льдогенераторов.

8. Затем откройте водопроводный кран основной подачи воды, пусть вода поступает в устройство. Нажмите и удерживайте кнопку "TIMER/CLEAN" на панели управления более 5 секунд, чтобы войти в программу самоочистки.
9. Как объяснено выше, водяной насос работает 8 минут и останавливается на 3 минуты, один цикл, затем ещё один цикл. Общая продолжительность одной программы самоочистки составляет 20 минут. В течение этого процесса символ  будет постоянно гореть в течение этого периода, а цифровое окно будет показывать оставшееся время. В ходе этого процесса будут промыты водораспределительная труба, испаритель, водяной насос, силиконовая труба и резервуар для воды и т.д.
10. После завершения одной программы самоочистки вытяните сливную трубу резервуара для воды, слейте чистящий раствор в нижний бункер для хранения льда, также слегка встряхните устройство, чтобы полностью слить всю воду. Затем плотно установите обратно сливную трубу в паз резервуара для воды.
11. Повторите шаги 8-9 ещё 2 раза.
12. Следуя вышеуказанной программе, очистите бункер для хранения льда.
13. После завершения этой специальной программы очистки вы можете вернуться к обычному режиму производства льда. Рекомендуется выбросить первую партию кубиков льда.

РЕКОМЕНДАЦИИ ПО ОЧИСТКЕ

1) ЕЖЕДНЕВНАЯ ОЧИСТКА

Совок для льда, дверца и водораспределительная труба должны очищаться вами каждый день. В конце каждого дня ополаскивайте совок для льда и протирайте обе стороны дверцы чистой тканью.

2) ОЧИСТКА РАЗ В ДВЕ НЕДЕЛИ

Совок для льда, бункер для льда, резервуар для воды, плата обнаружения заполнения льдом и поверхность испарителя должны очищаться вами раз в две недели согласно программе очистки внутренних поверхностей.

3) ОЧИСТКА РАЗ В ПОЛГОДА

Все компоненты и поверхности, контактирующие с водой или кубиками льда, такие как бункер для хранения льда, резервуар для воды, дверца, испаритель, водяной насос, силиконовая трубка, водораспределительная труба и т.д., должны очищаться с использованием чистящего средства NuCalgon Nickle Safe для льдогенераторов каждые 6 месяцев. Они должны очищаться специалистом по обслуживанию согласно программе очистки системы льдообразования.

ЭЛЕКТРИЧЕСКАЯ СХЕМА

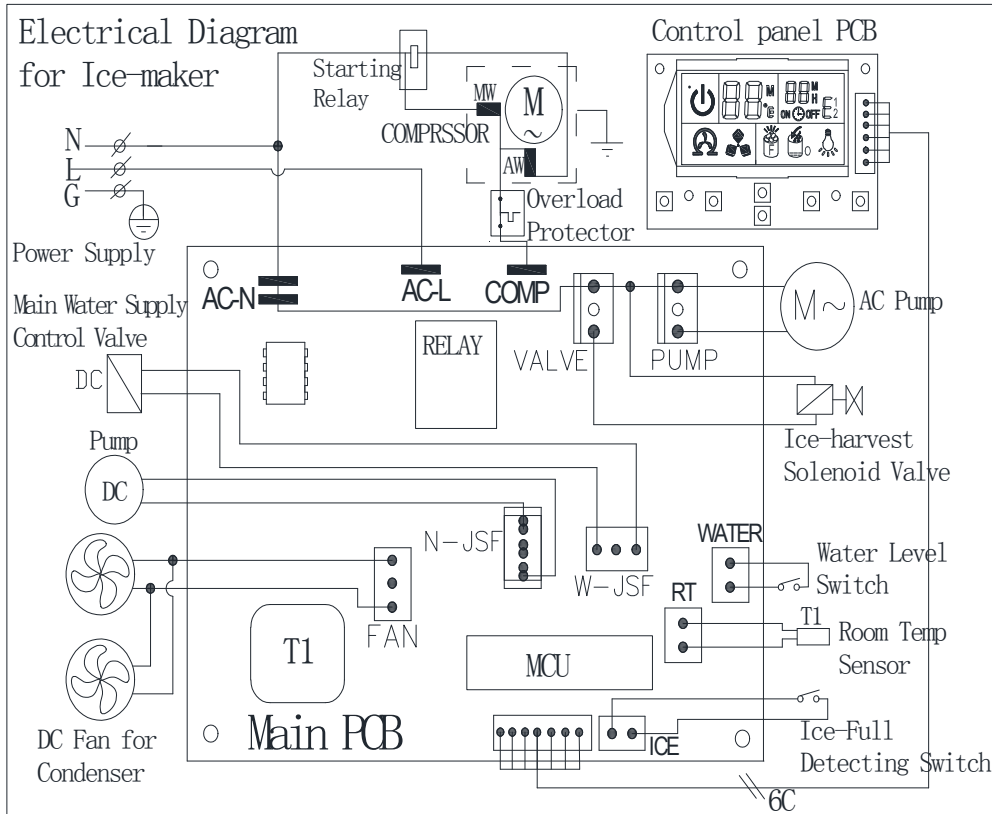

УСТРАНЕНИЕ НЕИСПРАВНОСТЕЙ

Проблема	Возможная причина	Решение
<p>Весь символ  постоянно горит. Нет воды в устройстве</p>	<p>Давление основной воды слишком низкое или шланг подачи воды заблокирован</p>	<p>Проверьте их и увеличьте давление воды, очистите подающий шланг</p>
	<p>Поплавок переключателя уровня воды заблокирован, не может подняться</p>	<p>Очистите резервуар для воды и переключатель уровня воды</p>
<p>Вода вытекает со стороны резервуара для воды</p>		<p>Поместите устройство на ровную поверхность, а не на наклонную</p>
<p>Вода вытекает из сливной трубы резервуара для воды</p>		<p>Вытяните трубу и правильно установите её обратно в паз с правой стороны резервуара для воды</p>
<p>Устройство входит в процесс производства льда, но вода не поступает в устройство, и весь символ  горит</p>	<p>Нет воды в заправочном резервуаре для воды, или проблема с подачей воды, или силиконовая труба резервуара для воды не в правильном положении</p>	<p>Давление основной воды слишком низкое или шланг подачи воды заблокирован. Проверьте их и увеличьте давление воды, очистите подающий шланг. Силиконовая труба резервуара для воды должна быть закреплена в пазу сбоку резервуара для воды</p>
<p>Водяной насос работает, но вода не вытекает из водораспределительной трубы</p>	<p>Маленькие отверстия на водораспределительной трубе заблокированы</p>	<p>Очистите эти маленькие отверстия</p>
<p>Циркуляционный водяной насос не работает</p>	<p>Некоторые специальные вещества в резервуаре для воды блокируют лопасть насоса</p>	<p>Очистите резервуар для воды и водяной насос</p>
<p>Прозрачность кубиков льда не очень хорошая</p>	<p>Плохое качество воды</p>	<p>Используйте фильтр для воды или водоочиститель для смягчения или фильтрации воды</p>
<p>Форма кубиков льда неправильная</p>	<p>Качество воды не хорошее или резервуар для воды очень грязный</p>	<p>Очистите резервуар для воды и замените на новую воду</p>
	<p>Маленькие отверстия на водораспределительной трубе частично заблокированы</p>	<p>Очистите водораспределительную трубу, убедитесь, что все девять отверстий не засорены</p>
<p>Кубики льда очень тонкие</p>	<p>Температура окружающей среды слишком высокая</p>	<p>Переместите устройство в помещение с низкой температурой или увеличьте время каждого цикла производства льда</p>

Проблема	Возможная причина	Решение
	Циркуляция воздуха вокруг устройства не хорошая	Убедитесь, что расстояние между задней и передней частью устройства и препятствием составляет более 20 см
Кубики льда слишком толстые	Температура окружающей среды слишком низкая	Уменьшите время каждого цикла производства льда
Символ "ICE-FULL" горит	Бункер для хранения льда заполнен кубиками льда	Выньте некоторое количество кубиков льда
Цикл производства льда нормальный, но кубики льда не производятся	Температура окружающей среды или воды в резервуаре для воды слишком высокая	Переместите в место с температурой ниже 32 градусов Цельсия и замените на воду низкой температуры
	Утечка хладагента, отображается код ошибки E2	Требуется обслуживание техническим специалистом
	Трубка системы охлаждения засорена	Требуется обслуживание техническим специалистом

ГАРАНТИЯ НА ИЗДЕЛИЕ

Производитель предоставляет гарантию 6 месяцев начиная с даты продажи прибора конечному пользователю. Гарантия распространяется только на дефекты материалов или изготовления.

Ремонт по гарантии может выполняться только авторизованным сервисным центром. При предъявлении гарантийной претензии необходимо предоставить оригинал чека о покупке (с датой покупки).

Гарантия не распространяется в случаях:

- Нормального износа
- Неправильного использования, например, перегрузки прибора, использования неодобренных аксессуаров
- Применения силы, повреждений, вызванных внешними воздействиями
- Повреждений, вызванных несоблюдением руководства пользователя, например, подключением к неподходящему источнику питания или несоблюдением инструкций по установке
- Частично или полностью разобранных приборов

ПРАВИЛЬНАЯ УТИЛИЗАЦИЯ ДАННОГО ИЗДЕЛИЯ

	<p>Данная маркировка указывает, что это изделие не должно утилизироваться вместе с другими бытовыми отходами на территории ЕС. Для предотвращения возможного вреда окружающей среде или здоровью человека от неконтролируемой утилизации отходов, утилизируйте его ответственно, чтобы способствовать устойчивому повторному использованию материальных ресурсов. Для возврата использованного устройства, пожалуйста, используйте системы возврата и сбора или обратитесь к продавцу, у которого было приобретено изделие. Они могут принять это изделие для экологически безопасной переработки.</p>
---	--