

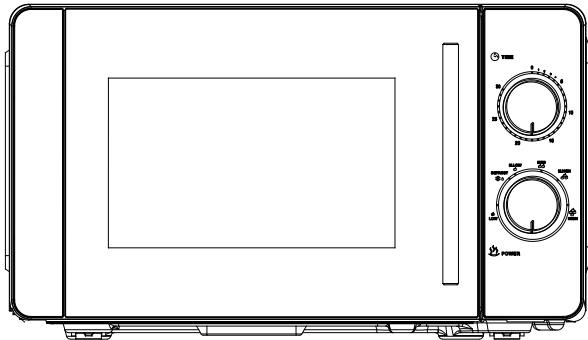

# МИКРОВОЛНОВАЯ ПЕЧЬ

## РУКОВОДСТВО ПО ЭКСПЛУАТАЦИИ



VA-MO-20MB

Микроволновая печь изготовлена для использования на предприятиях общественного питания и торговли для разогрева пищи.

## **ВАЖНЫЕ ИНСТРУКЦИИ ПО БЕЗОПАСНОСТИ ПРОЧИТЕ ВНИМАТЕЛЬНО И СОХРАНИТЕ ДЛЯ СПРАВКИ НА БУДУЩЕЕ**

### **ВАЖНЫЕ МЕРЫ ПРЕДОСТОРОЖНОСТИ**

При пользовании электроприбором всегда необходимо соблюдать следующие основные меры предосторожности:

1. Прочтите все инструкции перед использованием.
2. Убедитесь, что напряжение в помещении соответствует напряжению на табличке прибора. Стеновая розетка должным образом заземлена.
3. Для снижения риска возгорания в камере печи:
  - a. Не перегревайте пищу.
  - b. Удаляйте проволочную закрутку с бумажных или пластиковых пакетов перед тем, как поместить их в печь.
  - c. Не нагревайте масло или жир для фритюра, так как температуру масла невозможно контролировать.
  - d. После использования протрите крышку волновода влажной тканью, затем сухой тканью для удаления пятен от пищи и жира. Затвердевший жир может перегреваться и вызывать дым или возгорание.
  - e. Если продукты внутри печи начинают дымить или гореть, оставьте дверцу закрытой, выключите печь и отключите от розетки.
  - f. При нагревании пищи в пластиковом или бумажном контейнере следите, чтобы в печи не произошло возгорание.

**4.** Для снижения риска взрыва и внезапного закипания:

**a.** Для разогрева жидкостей пользуйтесь контейнером с широким горлышком; не выливайте разогретую жидкость сразу из контейнера. Необходимо подождать несколько секунд. Это делается, чтобы избежать возможных рисков отложенного закипания и разбрызгивания жидкостей.

**b.** Картофель, сосиски и каштаны следует очищать или прокалывать перед нагреванием. Запрещено нагревание в микроволновой печи яиц в скорлупе и целых яиц, сваренных вкрутую, так как они могут взорваться даже после окончания нагревания.

**5.** Если сетевой шнур поврежден, он должен быть заменен производителем или его сервисным представителем или квалифицированным специалистом во избежание риска поражения током.

**6.** После нагрева контейнер очень горячий. Пользуйтесь перчатками для вынимания продуктов и во избежание ожогов от пара направляйте пар в сторону от лица и рук.

**7.** Медленно поднимайте дальний край крышки блюд и пластикового контейнера для микроволновой печи и осторожно открывайте попкорн и пакеты для нагрева в печи, направляя их в сторону от лица.

**8.** Во избежание растрескивания поворотного круга:

**a.** Дайте поворотному кругу остыть перед очисткой.

**b.** Не размещайте горячие продукты или посуду на холодный поворотный круг.

**c.** Не размещайте замороженные продукты или посуду на горячий поворотный круг.

**9.** Убедитесь, что посуда не касается внутренних стенок во время нагрева.

**10.** Используйте только посуду, которая подходит для

микроволновых печей.

**11.** Не храните продукты или любые другие предметы внутри печи.

**12.** Не включайте печь без какой-либо жидкости или продуктов внутри. Это повредит печь.

**13.** Любые принадлежности, не рекомендованные производителем, могут привести к травмам.

**14.** Не использовать вне помещений.

**15.** Сохраните эти инструкции.

**16. ПРЕДУПРЕЖДЕНИЕ:** Запрещается включать печь, если дверца или уплотнители дверцы повреждены или печь неисправна, до проведения ремонта компетентным специалистом;

**17. ПРЕДУПРЕЖДЕНИЕ:** Проведение некомпетентным лицом любой операции по обслуживанию или ремонту со снятием кожуха, защищающего от микроволновой энергии, опасно;

**18.** При появлении дыма выключите прибор или отключите от розетки, держите дверцу закрытой для подавления пламени;

**19.** Микроволновое нагревание напитков может привести к отложенному закипанию и разбрызгиванию, поэтому обращайтесь с контейнером осторожно;

**20.** Не пользуйтесь грубыми абразивными чистящими средствами или острыми металлическими скребками для очистки стекла дверцы печи, так как они могут поцарапать поверхность, что может привести к растрескиванию стекла.

**21.** Лампа микроволновой печи не предназначена для других целей.

**22.** Приборы не предназначены для управления с помощью внешнего таймера или отдельной системы дистанционного управления.

**23.** Микроволновая печь предназначена для нагревания пищи и напитков. Сушка пищи или одежды и нагревание грелок, тапочек, губок, влажной одежды и аналогичных вещей может привести к риску травм, возгорания или пожара.

**24.** Этот прибор не предназначен для использования лицами со сниженными физическими, сенсорными или психическими способностями или отсутствием опыта и знаний, если только они не находятся под наблюдением, или им не был проведен инструктаж по пользованию прибором лицом, ответственным за их безопасность.

**35.** При работе прибора дверца и внешняя поверхность могут нагреваться.

**36. ПРЕДУПРЕЖДЕНИЕ:** Доступные компоненты могут нагреваться при использовании.

**37.** Прибор нагревается при использовании. Соблюдайте осторожность и не прикасайтесь к нагревательным элементам внутри печи.

**38.** Поверхности нагреваются при использовании.



**ОСТОРОЖНО: ГОРЯЧАЯ ПОВЕРХНОСТЬ**

## **УСТАНОВКА**

**1.** Удалите всю упаковку. Если печь обернута в предохранительную пленку, сорвите ее перед использованием. Внимательно проверьте на наличие повреждений. При их обнаружении незамедлительно сообщите дилеру или направьте прибор в сервис-центр

производителя.

**2.** Микроволновые печи следует размещать в сухой и некоррозионной среде, вдали от источников тепла и влажности, таких как газовая горелка или резервуар с водой.

**3.** Для обеспечения достаточной вентиляции расстояние между задней стенкой микроволновой печи и стеной должно быть минимум 10 см, между боковой стенкой и стеной - минимум 5 см, свободное пространство над верхней поверхностью - минимум 20 см, расстояние от микроволновой печи до пола - минимум 85 см.

**4.** Печь должна быть расположена вдали от телевизора, радио или антенны во избежание помех. Расстояние должно быть больше 5 м.

**5.** Прибор должен быть размещен таким образом, чтобы вилка была легкодоступна; следует обеспечить надежное заземление на случай утечки, во избежание поражения током можно сделать контур заземления.

**6.** Микроволновую печь следует включать только с закрытой дверцей.

**7.** Запрещается размещать микроволновую печь в шкафу. Микроволновая печь предназначена для использования на открытом пространстве.

**8.** Поскольку в камере печи или на нагревательном элементе остаются частицы производственных материалов или масла, обычно в печи присутствует запах и даже легкий дым, что является нормой; это исчезнет после нескольких использований - держите дверцу или окошко открытым для обеспечения вентиляции. Настоятельно рекомендуется установить чашку с водой на поворотный круг и дать печи поработать несколько раз на большой мощности.

## ОЧИСТКА

### УХОД ЗА МИКРОВОЛНОВОЙ ПЕЧЬЮ

#### ОСТОРОЖНО

Следует регулярно очищать и удалять любые остатки пищи из печи.

#### ПРЕДУПРЕЖДЕНИЕ

1. Отключите сетевой шнур от розетки перед очисткой. Не погружайте прибор в воду или другие жидкости при очистке.
2. Неспособность поддерживать печь в чистом состоянии ведет к повреждению поверхности, что может негативно сказаться на сроке службы прибора и привести к опасной ситуации.
3. Никогда не используйте жесткие чистящие средства, бензин, абразивный порошок или металлическую щетку для очистки любого компонента прибора.
4. Не снимайте крышку волновода.
5. При продолжительном использовании микроволновой печи в ней может появиться странный запах. Ниже приведены 3 метода его устранения:
  - a. Положите в чашку несколько долек лимона, затем нагревайте на большой мощности 2-3 минуты.
  - b. Налейте в чашку красный чай, затем нагревайте на большой мощности.
  - c. Положите в печь немного апельсиновой цедры, затем нагревайте на большой мощности 1 минуту.

#### СОВЕТЫ ПО ОЧИСТКЕ

Информация по очистке уплотнителей дверцы, камеры и

прилегающих компонентов:

**Внешняя поверхность:**

Протирайте корпус влажной мягкой тканью

**Дверца:**

Протирайте дверцу и окошко влажной мягкой тканью

Протирайте уплотнители двери и прилегающие компоненты для удаления любых следов или брызг

Протирайте панель управления слегка увлажненной мягкой тканью

**Внутренние стенки:**

Протирайте начисто камеру влажной мягкой тканью

Протирайте начисто крышку волновода для удаления любых следов пищи

**Поворотный круг / Вращающееся кольцо / Ось вращения**

Мойте в мягком мыльном растворе

Сполосните чистой водой и дайте хорошо высохнуть



## ИНСТРУКЦИЯ К ИЗДЕЛИЮ

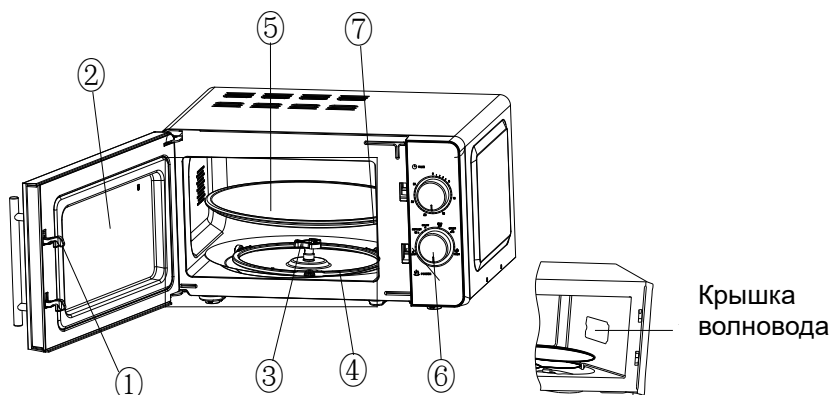

### 1) Защелка дверцы

При работе дверца микроволновой печи должна быть плотно закрыта

### 2) Смотровое окошко

Позволяет пользователю наблюдать за процессом приготовления

### 3) Ось вращения

Стеклянный поворотный круг установлен на ось; мотор под ней приводит поворотный круг во вращение

### 4) Вращающееся кольцо

Стеклянный поворотный круг установлен на ролики, которые поддерживают поворотный круг и поддерживают его в равновесии при вращении

### 5) Поворотный круг

Пищевые продукты кладутся на поворотный круг, его вращение во время работы обеспечивает равномерное приготовление пищи



### **ОСТОРОЖНО**

- Сначала установите вращающееся кольцо
- Установите поворотный круг на ось вращения, убедившись, что он вошел в зацепление

## 6) Панель управления

См. информацию ниже (панель управления может быть изменена без предварительного уведомления)

## 7) Крышка волновода

Она находится внутри микроволновой печи рядом со стенкой панели управления.



### ПРЕДУПРЕЖДЕНИЕ

Никогда не снимайте крышку волновода

## ПАНЕЛЬ УПРАВЛЕНИЯ

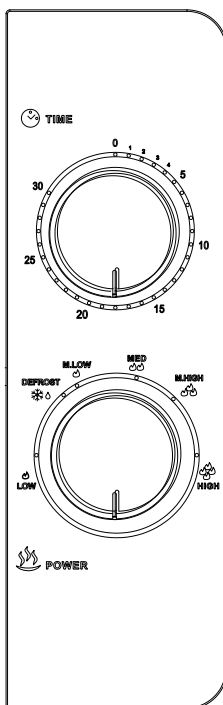

### 1) Таймер

- Максимальное время приготовления, которое можно установить, составляет 30 минут
- Шаг установки - 1 минута

- По истечении таймера раздается звонок, таймер возвращается в нулевое положение.

## 2) Ручка Функция/Мощность

Есть 6 уровней мощности:

HIGH (ВЫСОКИЙ)	100% выходной мощности	(Быстрое приготовление)
M.High (ср.-высокий)	85% выходной мощности	(Нормальное приготовление)
Med (Средний)	66% выходной мощности	(Медленное приготовление)
M.Low (ср.-низкий)	40% выходной мощности	(Напитки или суп)
Размораживание	37% выходной мощности	(Размораживание)
LOW (НИЗКИЙ)	17% выходной мощности	(Поддержание тепла)

Следующая таблица содержит справочное время разморозки для различных продуктов:

	ДИАПАЗОН МАССЫ	ВРЕМЯ РАЗМОРОЗКИ
Мясо	0,1~1,0 кг	1:30~26:00
Курица	0,2~1,0 кг	2:30~22:00
Морепродукты	0,1~0,9 кг	1:30~14:00

## РАБОТА

- 1) Подключите шнур
  - Перед подключением шнура убедитесь, что таймер установлен в положение "0"
  - Не блокируйте вентиляционные отверстия
- 2) Положите продукты на стеклянный поворотный круг и закройте дверцу
  - Продукты должны находиться в посуде
- 3) Выберите уровень мощности
- 4) Установите таймер
  - Если желаемое время меньше 10 минут, поверните ручку таймера за отметку 10 минут, затем поверните ее назад до желаемой отметки.
- 5) После установки желаемого времени начнется приготовление. Если необходима промежуточная пауза, просто откройте дверцу в любой момент и закройте ее для возобновления работы
- 6) По истечению таймера и окончанию приготовления микроволновая печь издает звонок, внутренняя лампа также выключается.
  - Если продукты извлечены до истечения таймера, установите таймер в положение "0", это исключит работу микроволновой печи вхолостую.

## РУКОВОДСТВО ПО ПОСУДЕ

Настоятельно рекомендуется использовать контейнеры, предназначенные и безопасные для использования в микроволновой печи. В общем, контейнеры, сделанные из жаропрочной керамики, стекла или пластика, пригодны для использования в микроволновой печи. Никогда не используйте металлические контейнеры для приготовления в микроволновой печи и комбинированного приготовления, так как возможно появление искр. См. таблицу ниже для справки.

Материал контейнера	Микроволновый	Примечания
Жаропрочная керамика	Да	Никогда не используйте керамику, декорированную металлической оправой или покрытую глазурью
Жаропрочный пластик	Да	Не может использоваться для длительного приготовления в микроволновой печи
Жаропрочное стекло	Да	
Полимерная пленка	Да	Не следует использовать при приготовлении мяса или его кусков, так как слишком высокая температура может повредить пленку
Решетка для гриля	Нет	
Металлический контейнер	Нет	Не следует использовать в микроволновой печи. Микроволны не могут проникнуть через металл.
Лакированные изделия	Нет	Низкие жаропрочные характеристики. Не может использоваться для приготовления при высокой температуре

Бамбуковое дерево и бумага	Нет	Низкие жаропрочные характеристики. Не может использоваться для приготовления при высокой температуре
----------------------------------	-----	---

## **СОВЕТЫ ПО ПРИГОТОВЛЕНИЮ**

Следующие факторы могут влиять на результат приготовления:

### **Расположение продуктов**

Ориентируйте более толстые участки ближе к краям блюда, более тонкие - к центру и равномерно все распределяйте. Не накладывайте продукты друг на друга.

### **Время приготовления**

Начните приготовление, установив короткое время, оцените его после истечения таймера и продлите в соответствии с фактической необходимостью. Передерживание в печи может привести к возникновению дыма и подгорания.

### **Равномерное приготовление пищи**

Такие продукты как курицу, гамбургер или стейк следует один раз перевернуть при приготовлении.

В зависимости от типа продуктов, если применимо, один или два раза помешиванием переместите их от краев к центру блюда.

### **Дайте время отстояться**

По истечению таймера оставьте продукты в печи на некоторое время - это позволит ей завершить цикл приготовления и постепенно остыть

### **Готовы ли продукты**

Цвет и жесткость продуктов помогают определить, готовы ли они, что включает также следующее:

- Пар идет от всех частей продуктов, а не только от краев
- Суставы курицы легко отделяются
- В свинине или курице отсутствует кровь

- Рыба светлая и может легко отделяться вилкой

### **Блюдо для жарки**

При использовании блюда для жарки или саморазогреваемого контейнера, всегда устанавливайте под него жаропрочный изолятор, например фарфоровую тарелку, для предотвращения порчи поворотного круга и вращающегося кольца.

### **Пищевая пленка для микроволновой печи**

При приготовлении продуктов с высоким содержанием жира не давайте пищевой пленке соприкасаться с продуктами, так как она может расплавиться.

### **Пластиковая посуда для микроволновой печи**

Некоторая пластиковая посуда для микроволновой печи может не подходить для приготовления продуктов с высоким содержанием жира и сахара. Также, не следует превышать время предварительного нагрева, указанное в инструкции к блюду.

## **ОБСЛУЖИВАНИЕ**

### **ОБСЛУЖИВАНИЕ**

Перед обращением в сервис проверьте следующее.

1. Поместите одну чашку воды (примерно 150 мл) в стакане в печь и плотно закройте дверцу. Если дверца закрыта хорошо, лампа печи погаснет. Дайте печи поработать 1 минуту.
2. Светится ли лампа печи?
3. Работает ли охлаждающий вентилятор?  
(Положите ладонь на задние вентиляционные отверстия)
4. Вращается ли поворотный круг?  
(Поворотный круг может вращаться как по часовой, так и против часовой стрелки. Это нормально.)

## 5. Горячая ли вода внутри печи?

Если ответ НЕТ на любой из вопросов выше, проверьте стеновую розетку и предохранитель в своем счетчике.

Если стеновая розетка и предохранитель работают нормально, **СВЯЖИТЕСЬ С БЛИЖАЙШИМ АВТОРИЗОВАННЫМ СЕРВИСНЫМ ЦЕНТРОМ.**

## **МЕРЫ БЕЗОПАСНОСТИ ПРИ ОБСЛУЖИВАНИИ**

### **Осторожно: МИКРОВОЛНОВАЯ РАДИАЦИЯ**

1. Высоковольтный конденсатор остается заряженным после отключения; закоротите отрицательный контакт высоковольтного конденсатора на корпус печи (с помощью отвертки), чтобы разрядить его перед прикосанием.

2. Во время обслуживания указанные ниже компоненты должны быть сняты и дать доступ к потенциалам свыше 250В.

- Магнетрон
- Высоковольтный трансформатор
- Высоковольтный конденсатор
- Высоковольтный диод
- Высоковольтный предохранитель

3. Следующие условия могут привести к чрезмерному микроволновому облучению во время обслуживания.

Неправильная установка магнетрона;

Неправильное совмещение блокиратора дверцы, петель дверцы и дверцы.

Неправильная подгонка кронштейна выключателя;

Дверца, уплотнитель дверцы или корпус были повреждены.



## Правильная утилизация этого изделия



Эта метка означает, что данное изделие не следует утилизировать вместе с другими бытовыми отходами внутри ЕС. Для предотвращения вреда окружающей среде или здоровью человека от неконтролируемой утилизации отходов, утилизируйте его ответственно, чтобы способствовать экологичному повторному использованию материальных ресурсов. Для возврата использованного прибора пользуйтесь системами возврата и сбора отходов или свяжитесь с розничной точкой, где было куплено изделие. Они могут принять это изделие для безопасной с экологической точки зрения утилизации.